

NESTiG

The Wave Crib



Please read all instructions before assembly
and use of product!

Lisez toutes les instructions avant
d'assembler et d'utiliser le produit!

Welcome to the Nestig World!

Our 18 Year Warranty

Our cribs come with a limited 18 year warranty! We do our best to ensure everything arrives in perfect shape but if anything arrives damaged, missing, or defective, our Customer Experience team is here to help.—just email us at hello@nestig.com!

For more information on our warranty, visit:
<https://www.nestig.com/pages/warranty-policy>

Crib Storage

To clean your crib, use a soft cloth with a non-toxic cleaner and wipe dry immediately. To avoid scratches or other damages, do not use abrasive chemicals or materials.

Please store your crib and conversion kits in temperate environments; they should not be near radiators, heaters, humidifiers or air-conditioning vents. Any dramatic changes such as extreme heat, cold, dampness or dryness may cause shrinkage or swelling of the wood. Placing the crib in direct sunlight may affect the color of the materials over time.

Bienvenue dans le monde de Nestig!

Notre garantie de 18 ans

Nos lits bébé sont accompagnés d'une garantie limitée de 18 ans! Nous faisons de notre mieux pour que tout arrive forme parfaite mais si quelque chose arrive endommagé, manquant ou défectueux, notre équipe Expérience Client est heureuse de vous aider. Envoyez-nous un e-mail à hello@nestig.com!

Pour plus d'informations sur notre garantie, visitez
<https://www.nestig.com/pages/warranty-policy>

Entretien et Stockage

Pour nettoyer votre lit bébé, utilisez un chiffon doux avec un nettoyant non toxique et essuyez-le immédiatement. Pour éviter les rayures ou autres dommages, n'utilisez pas de produits chimiques abrasifs ou de matériaux abrasifs.

Veillez ranger votre lit bébé et les kits de conversion dans des environnements tempérés; ils ne doivent pas être près des radiateurs, des chauffages, des humidificateurs ou des bouches de ventilation de climatisation. Tout changement dramatique tel que la chaleur extrême, le froid, l'humidité ou la sécheresse peut provoquer un rétrécissement ou un gonflement du bois. Placer le lit bébé en plein soleil peut affecter a couleur des matériaux avec le temps.

Crib Warnings



WARNING

Failure to follow these warnings and the assembly instructions could result in serious injury or death.

READ ALL INSTRUCTIONS BEFORE ASSEMBLING CRIB. KEEP THE MANUAL FOR FUTURE USE.

Parents should ensure a safe environment for the child by checking regularly, before placing the child in the product, that every component is properly and securely in place.

- Do not use this crib if you cannot exactly follow the accompanying instructions.
- Infants can suffocate on soft bedding. Never add a pillow or comforter. Never place additional padding under an infant.
- To reduce the risk of SIDS, pediatricians recommend healthy infants be placed on their backs to sleep, unless otherwise advised by your physician.
- Strangulation Hazard: Strings can cause strangulation! Do not place items with a string around a child's neck, such as hood strings or pacifier cords. Do not place cords, straps, or similar items that could become wound around the child's neck in or near this crib. Do not suspend strings over a crib or attach strings to toys.
- To help prevent strangulation tighten all fasteners. A child can trap parts of the body or clothing on loose fasteners.
- DO NOT place a crib near a window where cords from blinds or drapes may strangle a child. Do not place this crib near a window or a patio door where a child could reach the cord of a blind or curtain and be strangled.
- Fall Hazard: When a child is able to pull to a standing position, set the mattress to the lowest position and remove bumper pads, large toys and other objects that could serve as steps for climbing out.
- Do not use this crib if the child is able to climb out unaided or is taller than 35 in. (89cm).

Berceau Advertissement



MISE EN GARDE

Le non-respect de ces avertissements et des instructions de montage pourrait entraîner des blessures graves, voire la mort.

LISEZ TOUTES LES INSTRUCTIONS AVANT D'ASSEMBLER LE LIT. CONSERVEZ LE MANUEL POUR UNE UTILISATION FUTURE.

Les parents doivent garantir un environnement sûr pour l'enfant en vérifiant régulièrement, avant de placer l'enfant dans le produit, que chaque composant est correctement et solidement en place.

- Ne pas utiliser ce berceau à moins d'être en mesure de suivre précisément les instructions qui l'accompagnent.
- Les articles de literie mous présentent un risque de suffocation pour l'enfant. Ne pas mettre d'oreiller, d'édredon ou de matelas mou dans ce lit d'enfant.
- Pour réduire le risque de SMSN, les pédiatres recommandent que les nourrissons en bonne santé soient placés sur le dos pour dormir, sauf avis contraire de votre médecin.
- Risque d'étranglement : les chaînes peuvent provoquer un étranglement! Ne placez pas d'articles avec une ficelle autour du cou d'un enfant, comme des cordons de capuche ou des cordons de sucette. Ne placez pas de cordons, de sangles ou d'articles similaires qui pourraient s'enrouler autour du cou de l'enfant à proximité de ce berceau. Ne suspendez pas de ficelles à un enfant ou n'attachez pas de ficelles à des jouets.
- Pour éviter l'étranglement, serrez toutes les attaches. Un enfant peut coincer des parties de son corps ou des vêtements dans des attaches desserrées.
- Ne pas placer ce lit d'enfant près d'une fenêtre ou d'une porte-fenêtre où l'enfant pourrait saisir les cordes d'un store ou d'un rideau et s'étrangler.
- Risque de chute : lorsqu'un enfant est capable de se mettre en position debout, réglez le matelas à la position la plus basse et retirez les pare-chocs, les gros jouets et autres objets qui pourraient servir de marches pour sortir.
- Ne pas utiliser ce lit d'enfant si l'enfant est capable d'en sortir ou mesure plus de 90 cm.

Crib Warnings

WARNING

Failure to follow these warnings and the assembly instructions could result in serious injury or death.

- Check this product for damaged hardware, loose joints, loose bolts or other fasteners, missing parts or sharp edges before and after assembly and frequently during use. Securely tighten loose bolts and other fasteners. DO NOT use crib if any parts are missing, damaged or broken. DO NOT substitute parts. Contact Nestig for replacement parts and instructional literature if needed.
- If refinishing, use a non-toxic finish specified for children's products.
- Never use plastic shipping bags or other plastic films as mattress covers because they can cause suffocation.
- Infants can suffocate in gaps between crib sides when used with a mattress that is too small.
- Follow warnings on all products in a crib.
- Use a mattress that is no thicker than 15 cm and is of such a size that, when it is pushed firmly against any side of this crib, it does not leave a gap of more than 3 cm between the mattress and any part of any other side of the crib.

**CAUTION: ANY MATTRESS
USED IN THIS CRIB MUST BE AT
LEAST 27 1/4 INCHES (69CM)
BY 51 5/8 INCHES (131CM)
WITH A THICKNESS NOT
EXCEEDING 6 INCHES (15CM).**

Berceau Advertissement

MISE EN GARDE

Le non-respect de ces avertissements et des instructions de montage pourrait entraîner des blessures graves, voire la mort.

- Vérifier régulièrement ce lit d'enfant préalablement à son utilisation et ne pas l'utiliser si une pièce est desserrée, une pièce est manquante ou s'il y a un signe de dommages. Ne pas substituer une pièce à une autre. Communiquer avec Nestig pour obtenir, au besoin, une pièce de rechange ou des instructions supplémentaires.
- En cas de rénovation, utilisez un produit de finition non toxique spécifié pour les produits destinés aux enfants.
- Ne pas utiliser de sacs d'expédition en plastique ou d'autres films plastiques comme housses de matelas s'ils ne sont pas vendus et prévus à cet effet. Ils peuvent provoquer suffocation.
- Les enfants peuvent se suffocaliser dans les espaces entre les côtés du lit lorsqu'il est utilisé avec un matelas trop petit.
- Respectez les avertissements sur tous les produits utilisés dans un berceau ou un lit d'enfant.
- Utiliser un matelas dont l'épaisseur est d'au plus 15 cm et dont la superficie permet d'empêcher, lorsqu'il est poussé fermement contre un côté quelconque de ce lit d'enfant, qu'un espace de plus de 3 cm soit créé entre le matelas et une partie quelconque de tout autre côté.

**ATTENTION : TOUT MATELAS
UTILISÉ DANS CE BERCEAU
DOIT MESURER AU MOINS
69CM SUR 131CM AVEC UNE
ÉPAISSEUR NE DÉPASSANT PAS
15CM.**

Toddler-Bed Warnings

WARNING

INFANTS HAVE DIED IN TODDLER BEDS FROM ENTRAPMENT.

Openings in and between bed parts can entrap head and neck of a small child. NEVER use bed with children younger than 15 months.

ALWAYS follow assembly instructions.

WARNING

STRANGULATION HAZARD

NEVER place bed near windows where cords from blinds or drapes may strangle a child.

NEVER suspend strings over bed.

NEVER place items with a string, cord, or ribbon, such as hood strings or pacifier cords, around a child's neck. These items may catch on bed parts.

CAUTION

ENTRAPMENT HAZARD

To avoid dangerous gaps, any mattress used in this bed shall be a full-size crib mattress at least 51 5/8 in. (1310 mm) in length, 27 1/4 in. (690 mm) in width, and a max thickness of 6 in. (150 mm).

**THE INTENDED USER'S
MINIMUM AGE MUST BE AT
LEAST 15 MONTHS OLD AND
MAXIMUM WEIGHT MUST
NOT EXCEED 50 LBS (22.7 KG).**

Lit d'enfant Advertissement

MISE EN GARDE

DES NOURRISSONS SONT MORTS COINCÉS DANS DES LITS D'ENFANT.

Les ouvertures dans et entre les parties du lit peuvent coincer la tête et le cou d'un jeune enfant. N'utilisez JAMAIS le lit avec des enfants de moins de 15 mois. Suivez TOUJOURS les instructions d'assemblage.

MISE EN GARDE

RISQUE DE STRANGULATION

Ne placez JAMAIS le lit près d'une fenêtre où les cordons des stores ou des rideaux peuvent étrangler un enfant.

Ne suspendez JAMAIS de cordes au-dessus du lit.

Ne placez JAMAIS d'objets munis d'une ficelle, d'un cordon ou d'un ruban, tels que les cordons de capuche ou les cordons de sucette, autour du cou d'un enfant. Ces objets peuvent s'accrocher aux parties du lit.

MISE EN GARDE

RISQUE DE PIÉGEAGE

Pour éviter les espaces dangereux, tout matelas utilisé dans ce lit doit être un matelas de lit de taille normale d'au moins 1310 mm de longueur, 690 mm de largeur et d'une épaisseur maximale de 150mm.

**L'ÂGE MINIMUM DE
L'UTILISATEUR PRÉVU DOIT
ÊTRE DE 15 MOIS ET LE POIDS
MAXIMUM NE DOIT PAS
DÉPASSER 22,7 KG (50LBS).**

Mini-Crib Warnings

WARNING

Failure to follow these warnings and the assembly instructions could result in serious injury or death.

READ ALL INSTRUCTIONS BEFORE ASSEMBLING CRIB. KEEP THE MANUAL FOR FUTURE USE.

- Do not use this crib if you cannot exactly follow the accompanying instructions.
- The product, including side rails, must be fully erected prior to use.
- Make sure latches are secure.
- Strings can cause strangulation! Never place items with a string around a child's neck such as hood strings or pacifier cords. Never suspend strings over product or attach strings to toys.
- Discontinue use of the product when child is able to climb out or reaches the height of 35 in (890 mm).
- Child can become entrapped and die when improvised netting or covers are placed on top of a product. Never add such items to confine child in product.
- When child is able to pull to standing position, set mattress/base to lowest adjustment position and remove bumper pads, large toys, and other objects that could serve as steps for climbing out.
- Never place product near a window where cords from blinds or drapes can strangle a child.
- Use ONLY mattress/pad provided by manufacturer (which must be at least 27" long by 21.5" wide and not more than 4" thick).
- Check proper fit of mattress. Should be not more than 3 in. thick. The maximum gap between mattress and inside of crib border (or edge) should be no more than 1 in.
- Always provide the supervision necessary for the continued safety of your child. When used for playing, never leave child unattended.
- To reduce the risk of SIDS, pediatricians recommend healthy infants be placed on their back to sleep, unless otherwise advised by your physician.
- Never use this product if there are any loose or missing fasteners, loose joints, broken parts, or torn mesh/ fabric. Check before assembly and periodically during use. Contact Nestig for replacement parts. Never substitute parts.
- Never use plastic shipping bags or other plastic film as mattress covers not sold and intended for that purpose. They can cause suffocation.
- Never use a water mattress with this product.
- If refinishing, use a nontoxic finish specified for children's products.

Mini-Berceau Advertissement

MISE EN GARDE

Le non-respect de ces avertissements et des instructions de montage pourrait entraîner des blessures graves, voire la mort.

LISEZ TOUTES LES INSTRUCTIONS AVANT D'ASSEMBLER LE MINI BERCEAU . CONSERVEZ LE MANUEL POUR UNE UTILISATION FUTURE.

- Ne pas utiliser ce mini berceau à moins d'être en mesure de suivre précisément les instructions qui l'accompagnent.
- Le berceau doit être entièrement monté avant utilisation, y compris les barrières latérales.
- Assurez-vous que les loquets sont sécurisés.
- Ne pas mettre dans ce mini berceau ou à proximité de celui-ci des cordes, sangles ou objets semblables qui risqueraient de s'enrouler autour du cou de l'enfant.
- Ne pas utiliser ce moisie si l'enfant est capable de grimper ou atteint une taille de 890 mm (35 po).
- L'enfant peut être piégé et mourir lorsque des filets ou des couvertures improvisés sont placés sur un produit. Ne jamais ajouter de tels éléments pour confiner l'enfant dans le produit.
- Lorsque l'enfant est capable de se mettre en position debout, réglez le matelas/sommier à la position de réglage la plus basse et retirez les pare-chocs, les gros jouets et autres objets qui pourraient servir de marches pour sortir.
- Ne pas placer ce mini-berceau près d'une fenêtre ou d'une porte-fenêtre où l'enfant pourrait saisir les cordes d'un store ou d'un rideau et s'étrangler.
- Utilisez UNIQUEMENT le matelas/pad fourni par le fabricant (qui doit mesurer au moins 27 pouces de long sur 21,5 pouces de large et pas plus de 4 pouces d'épaisseur).
- Vérifiez l'ajustement correct du matelas. Il ne doit pas avoir plus de 3 pouces d'épaisseur. L'écart maximum entre le matelas et l'intérieur du bord du lit (ou du bord) ne doit pas dépasser 1 pouce.
- Assurez toujours la surveillance nécessaire à la sécurité de votre enfant. Lorsqu'il est utilisé pour jouer, ne laissez jamais l'enfant sans surveillance.
- Pour réduire le risque de mort subite du nourrisson, les pédiatres recommandent de coucher les nourrissons en bonne santé sur le dos, sauf avis contraire du médecin.
- N'utilisez jamais ce produit s'il y a des fixations desserrées ou manquantes, des joints lâches, des pièces cassées ou des mailles/tissu déchirés. Vérifier avant l'assemblage et périodiquement pendant l'utilisation. Contacter Nestig pour obtenir des pièces de rechange. Ne jamais remplacer les pièces.
- Ne pas utiliser de sacs d'expédition en plastique ou d'autres films plastiques comme housses de matelas s'ils ne sont pas vendus et prévus à cet effet. Ils peuvent provoquer suffocation.
- N'utilisez jamais de matelas à eau avec ce produit
- En cas de finition, utilisez une finition non toxique spécifiée pour les produits pour enfants.

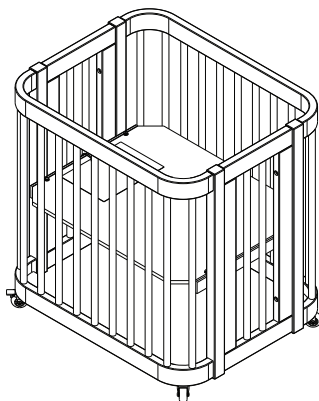

Use the ruler below to measure the hardware

Utilisez la règle ci-dessous pour mesurer le matériel

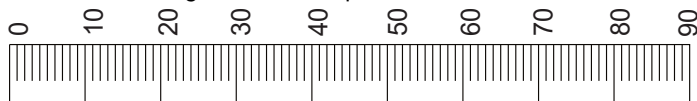

measures in mm / mesures en mm

#	Product Part / Pièces	Qty/Qté
1	Headboard / Tête de lit	02
2	Mini-Crib Side Panels / Barrière Latérale Mini	02
3	Mini Mattress Support / Support du Matelas Mini	01
4	Side Panels / Barrière Latérale	02
5	Mattress Support / Support du Matelas	01
6	Rails / Barre de Lit	02

Mini-Crib Assembly
Assemblage du Mini-berceau
Steps/Étapes 01 - 04

Mini-Crib Mattress Support Height Adjustment
Réglage de la Hauteur du Support de Matelas pour Mini-berceau
Steps/Étapes 05 - 07

Full-size Crib Assembly
Assemblage du Berceau Full
Steps/Étapes 08 - 13

Crib Mattress Support Height Adjustment
Réglage de la Hauteur du Support du Matelas du Berceau
Steps/Étapes 14 - 16







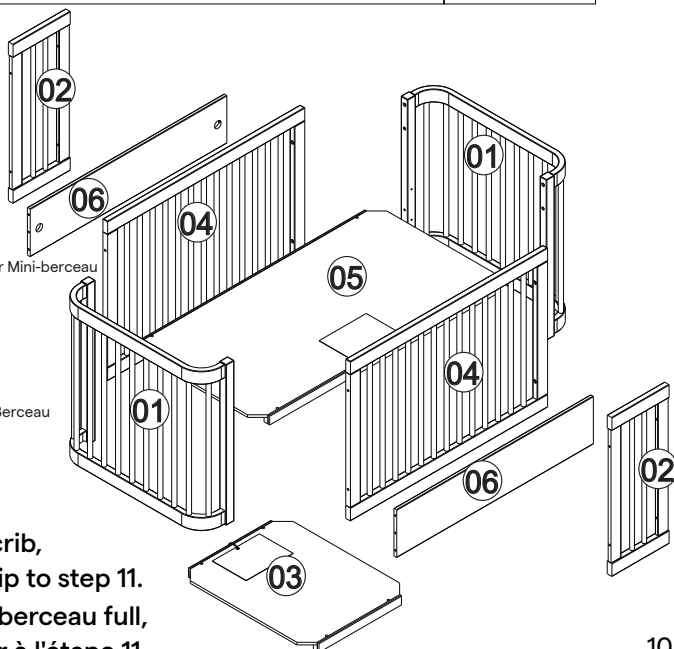

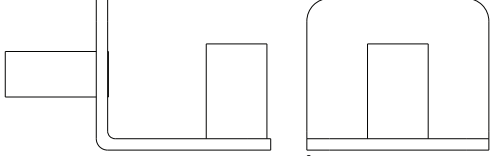
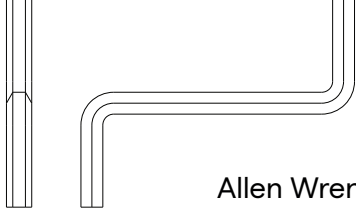
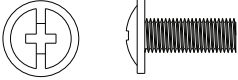
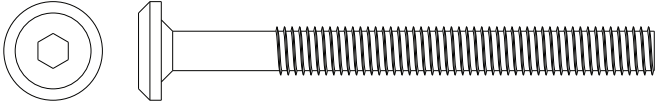
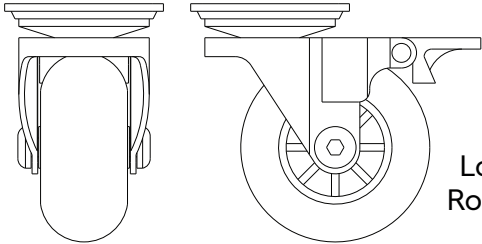
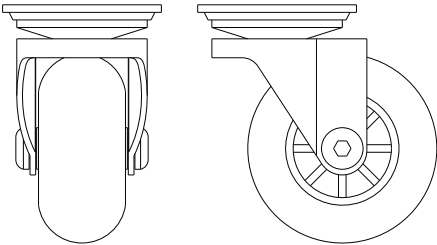

Toddler-Bed Assembly
Assemblage du Lit d'enfant
Steps/Étapes 17 - 22

**If starting with the full-size crib,
complete step 1 and then skip to step 11.**

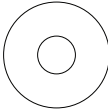
**Si vous commencez avec le berceau full,
compléter l'étape 1 et passer à l'étape 11.**

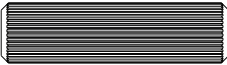

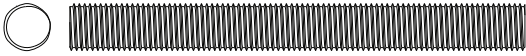
	Hardware / Quincaillerie	Qty/Qté
A	 <p>Phillips Head Bolt M5x50 / Boulon Phillips M5x50</p>	04
B	 <p>Mattress Support Bolt M5 / Équerre de fixation M5</p>	04
C	 <p>Allen Wrench / Clé Allen</p>	01
D	 <p>Phillips Head Bolt M4x12 / Boulon Phillips M4x12</p>	16
E	 <p>Allen Head Bolt 1/4x65 / Boulon Allen 1/4x65</p>	08
F	 <p>Locking Wheels / Roulette Pivotante avec Frein</p>	02
G	 <p>Standard Wheels / Roulette Pivotante</p>	02

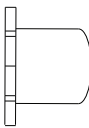
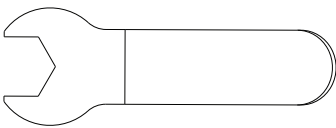
	Hardware / Quincaillerie	Qty/Qté
I	  Lock Washer 1/4 / Rondelle de blocage 1/4	08
J	  Lock Washer M5 / Rondelle de blocage M5	20
K	  Washer 3/16 / Rondelle plate 3/16	04
L	<div style="background-color: black; color: white; padding: 2px;">Hardware for Toddler-Bed Quincaillerie pour Lit d'Enfant</div>   Dowel 8x30 / Cheville 8x30	08
M	<div style="background-color: black; color: white; padding: 2px;">Hardware for Toddler-Bed Quincaillerie pour Lit d'Enfant</div>   Hexagonal Nut / Écrou Hexagonal	04
N	<div style="background-color: black; color: white; padding: 2px;">Hardware for Toddler-Bed Quincaillerie pour Lit d'Enfant</div>  Threaded Rod 1/4x60 / Tige Filetée 1/4x60	04
O	<div style="background-color: black; color: white; padding: 2px;">Hardware for Toddler-Bed Quincaillerie pour Lit d'Enfant</div>   Half Moon Nut / Écrou demi-lune	04
P	<div style="background-color: black; color: white; padding: 2px;">Hardware for Toddler-Bed Quincaillerie pour Lit d'Enfant</div>   Wrench / Clé	01

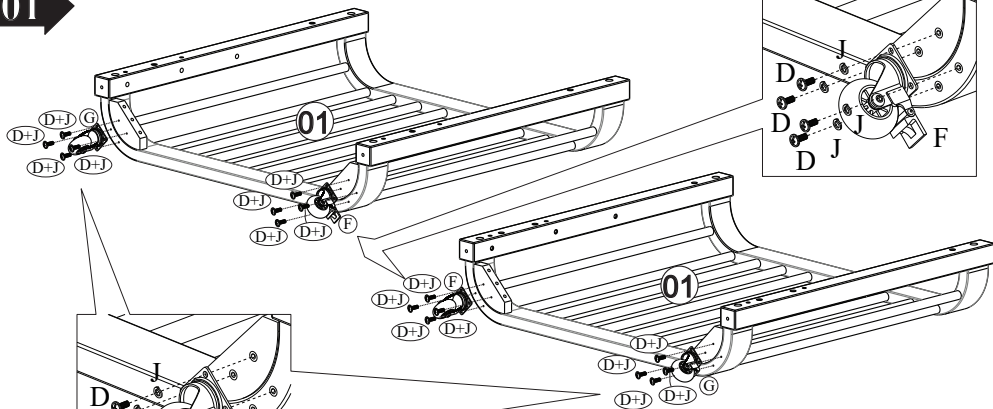
01

If starting with the full-size crib, complete step 1 and then skip to step 11
 Si vous commencez avec le berceau full, complétez l'étape 1, puis passez à l'étape 11

F		x2	G		x2	D		x16	J		x16
								M4x12			M5

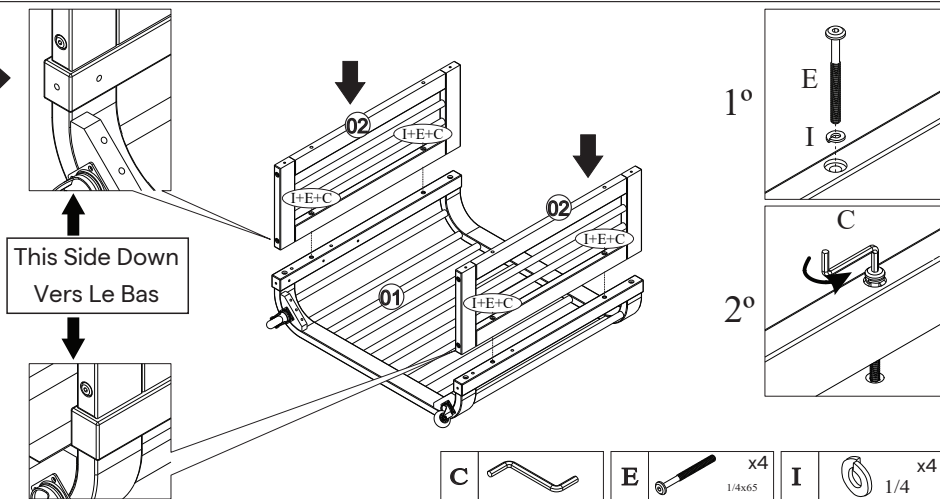
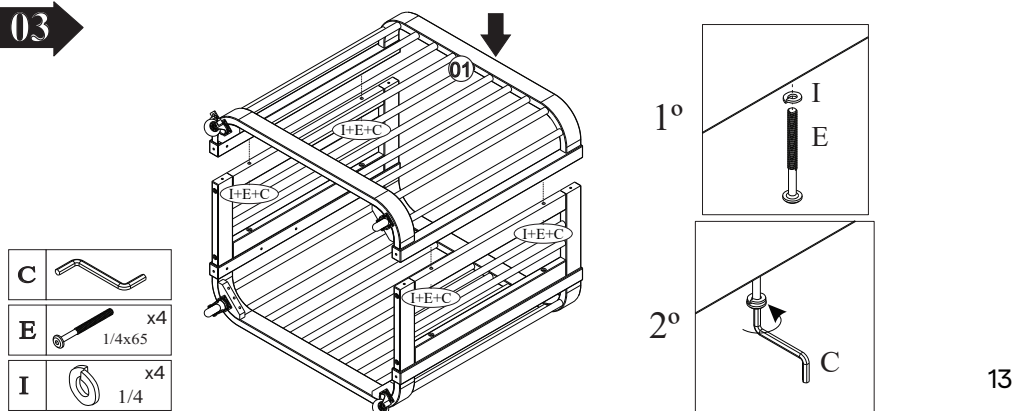
02**03**

C		
E		x4 1/4x65
I		x4 1/4

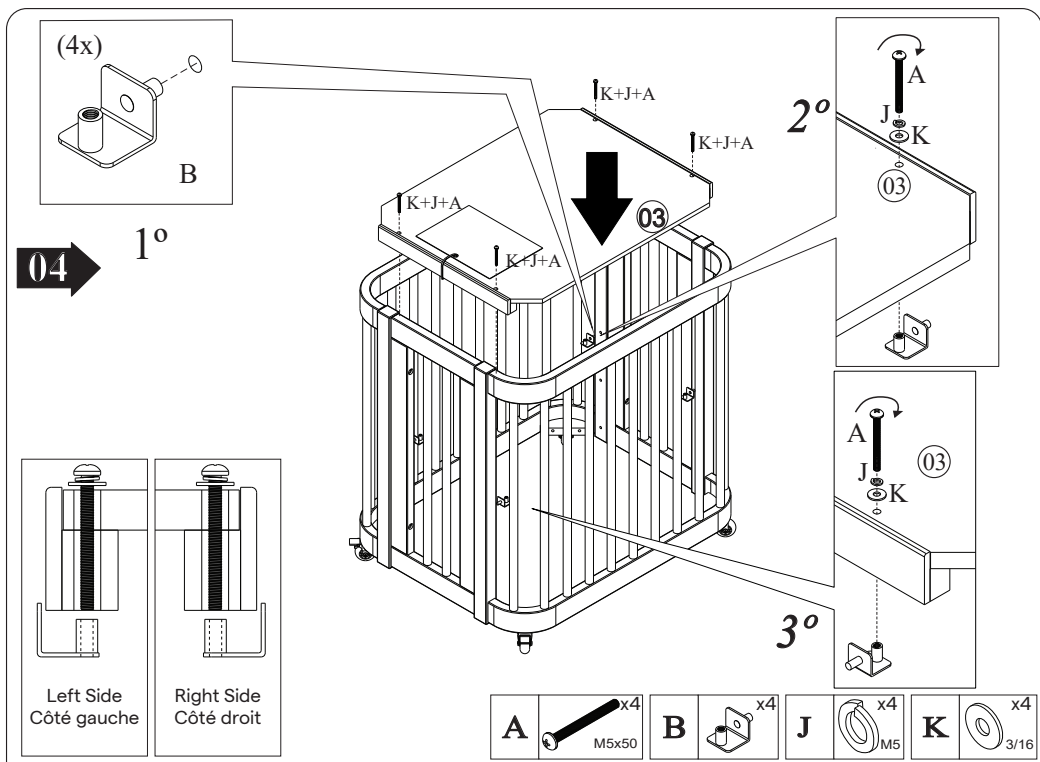

Mattress support height adjustment Réglage de la hauteur du support de matelas

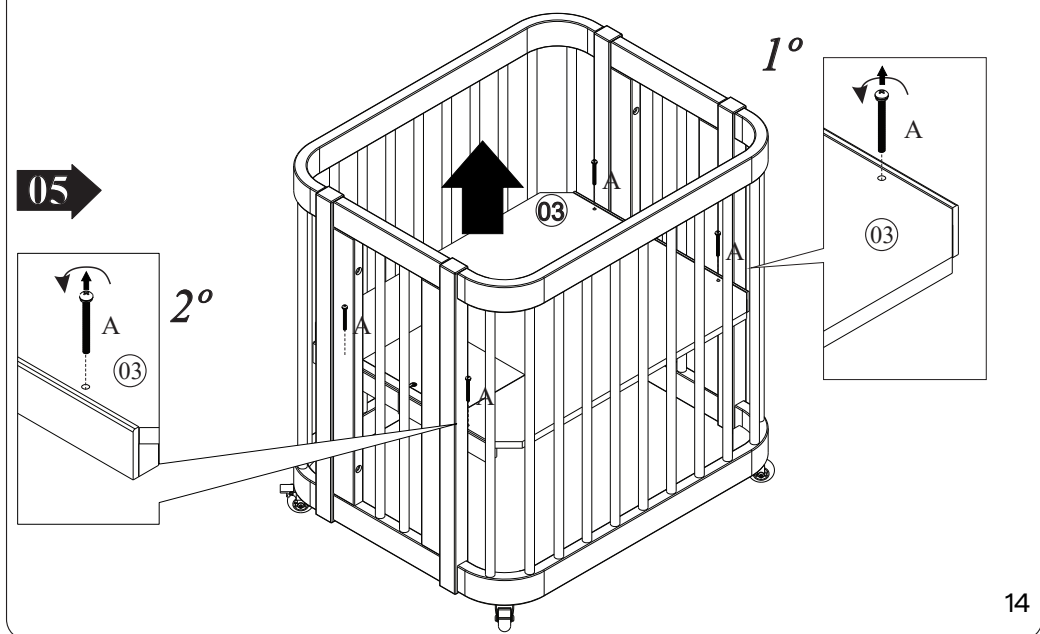

06

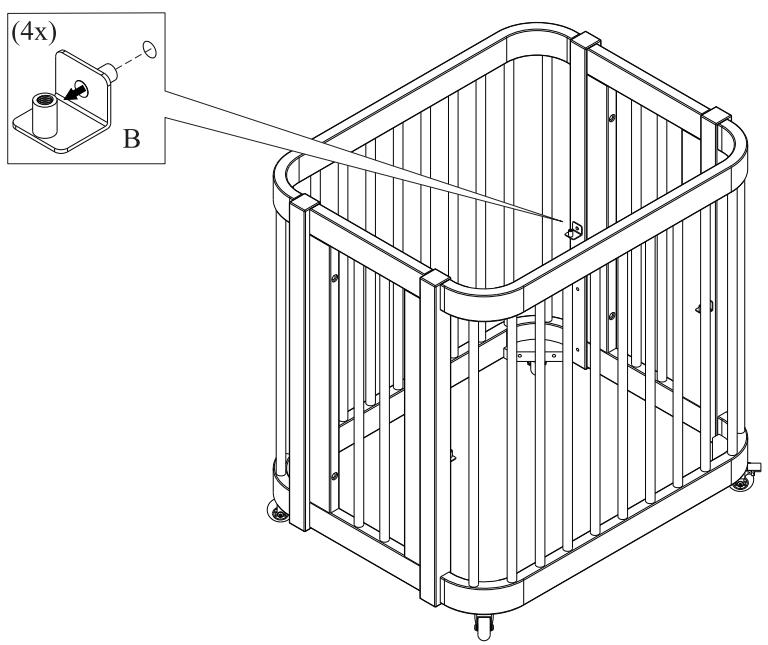

07

Place Mattress Support Bolts (B) on the desired height and follow the instructions below:
 Placez le boulon (B) à la hauteur souhaitée et suivez les instructions ci-dessous:

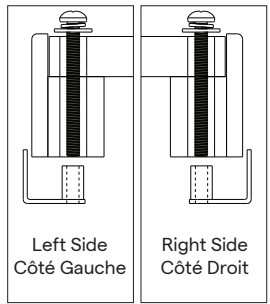
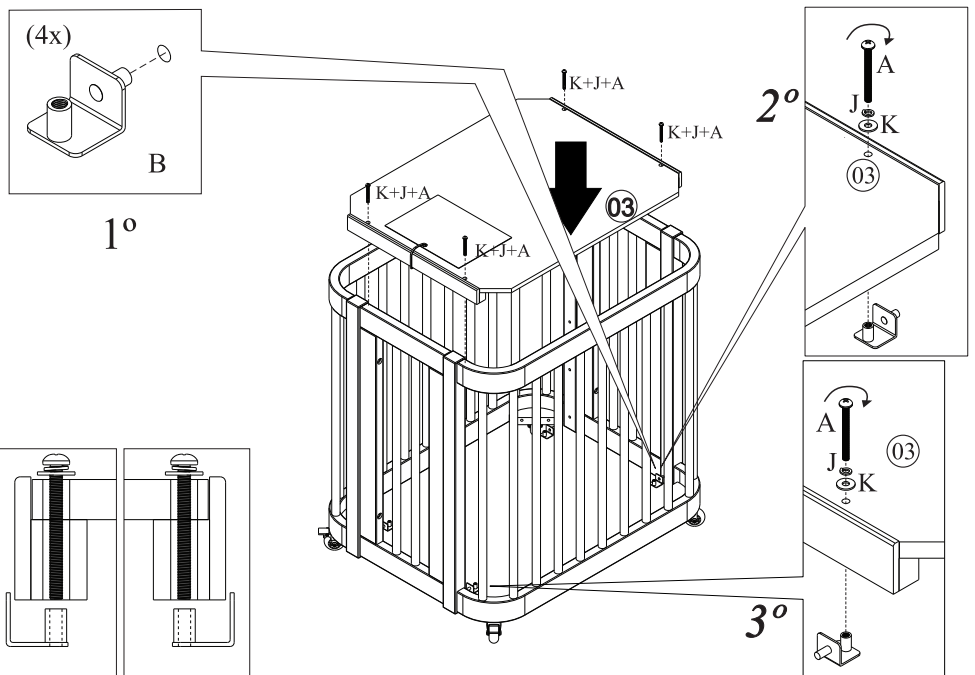

- A** x4
M5x50
- B** x4
- J** x4
M5
- K** x4
3/16

Full-Size Crib Assembly Assemblage du Berceau Full

08

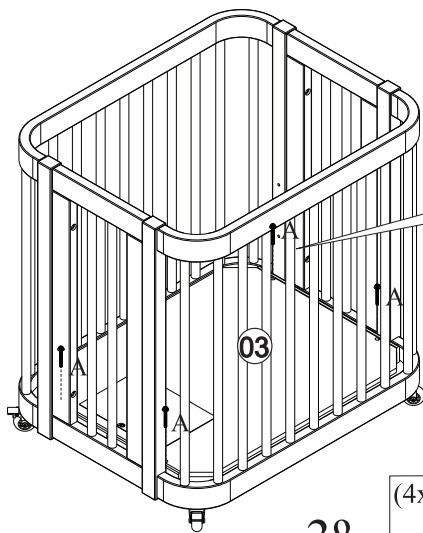

1°



03

2°



03

3°

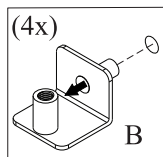

09

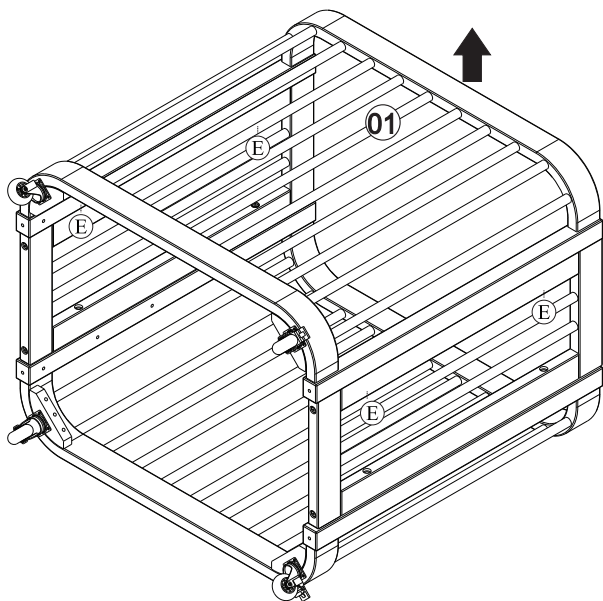

1°

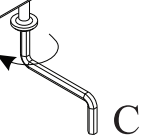

C

2°



E

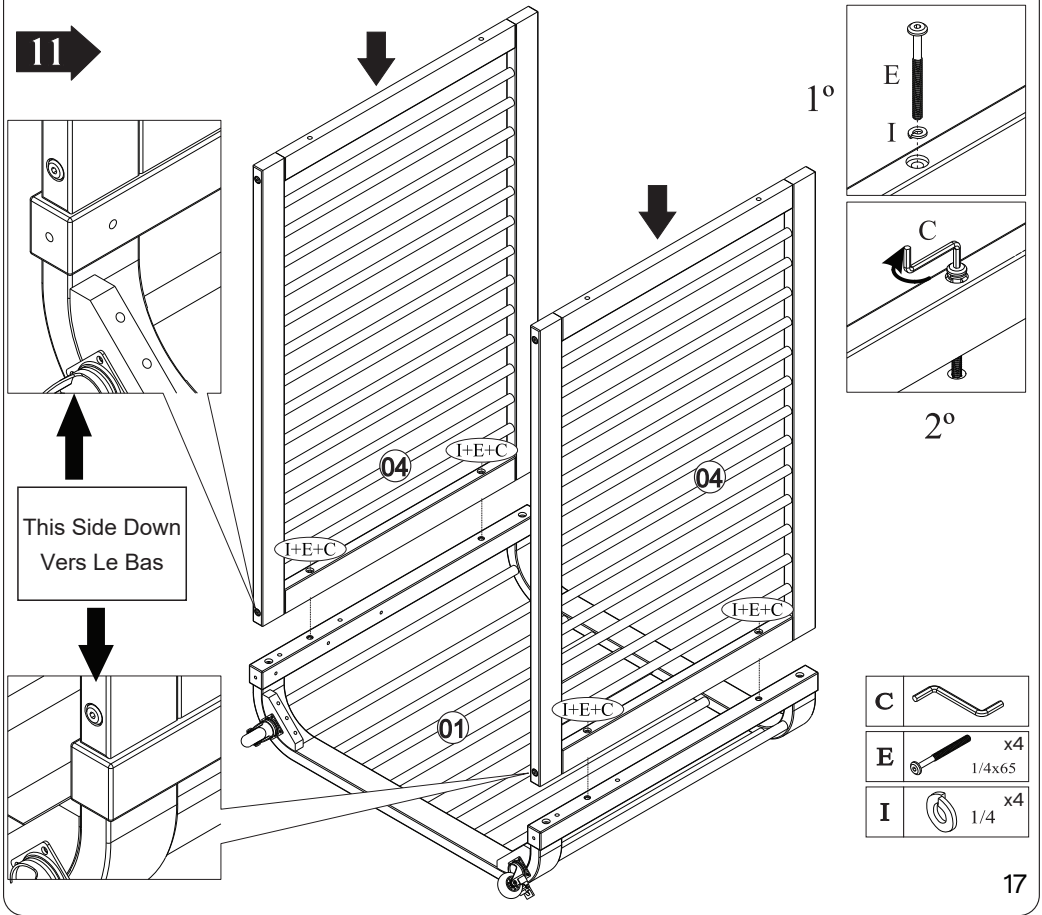
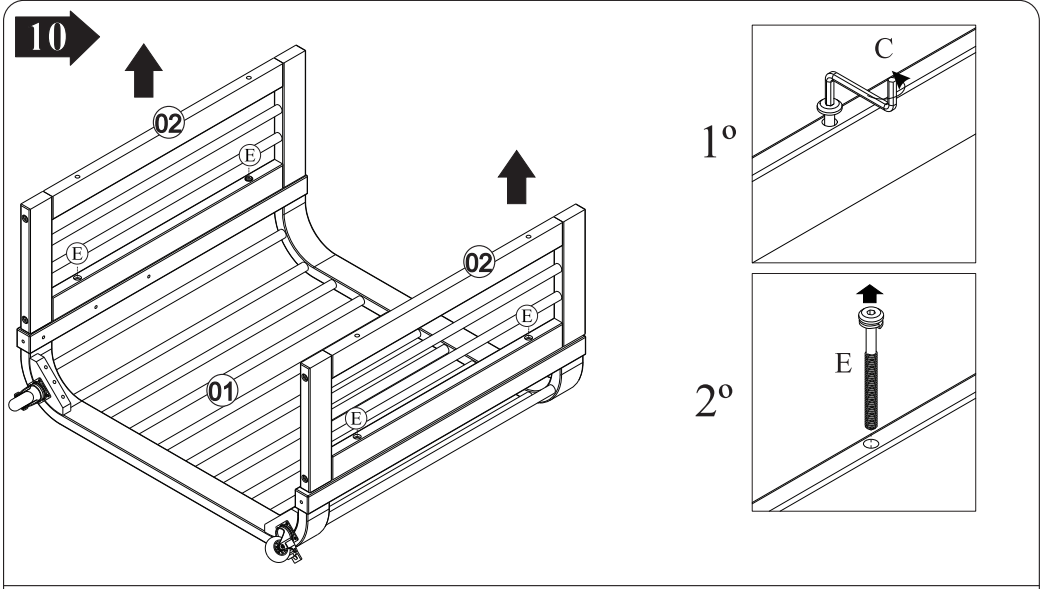

12

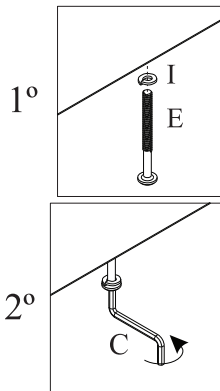
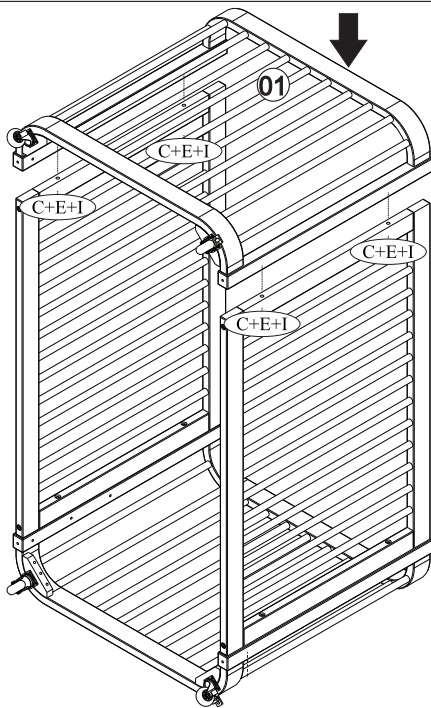

C		
E		x4
I		x4

13

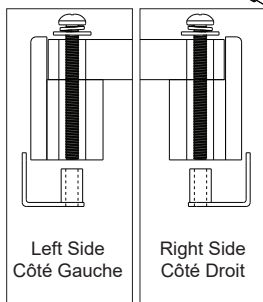
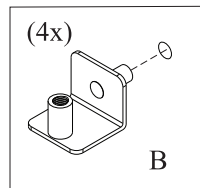
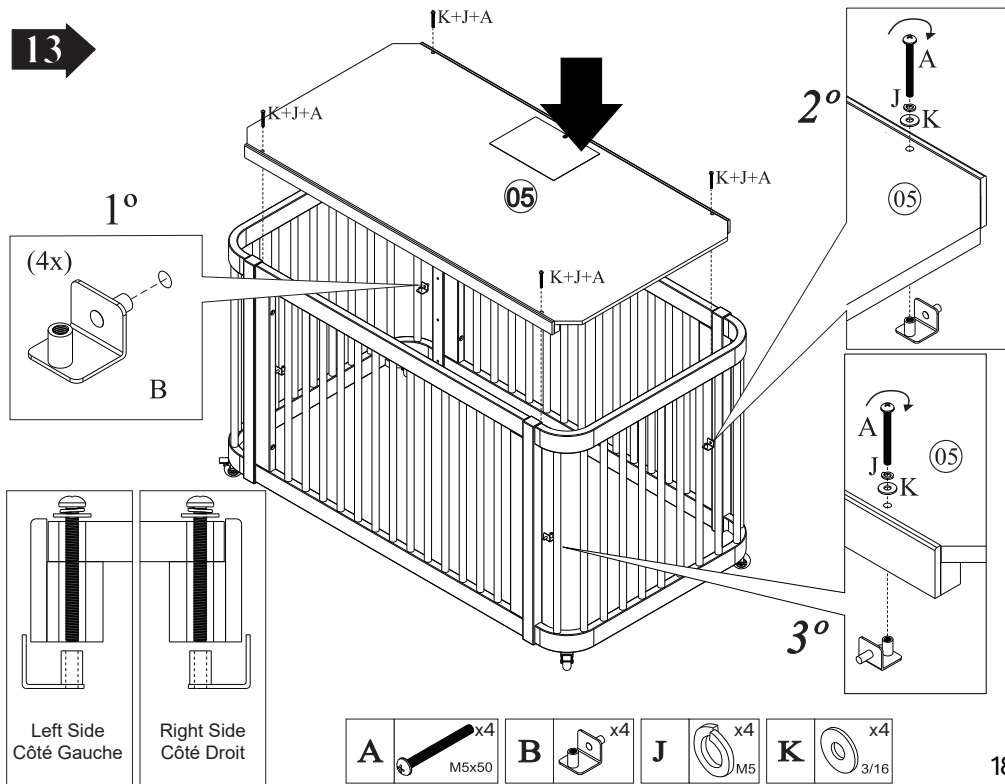

A		x4
B		x4
J		x4
K		x4

Mattress Support Height Adjustment Réglage de la Hauteur du Support de Matelas

14

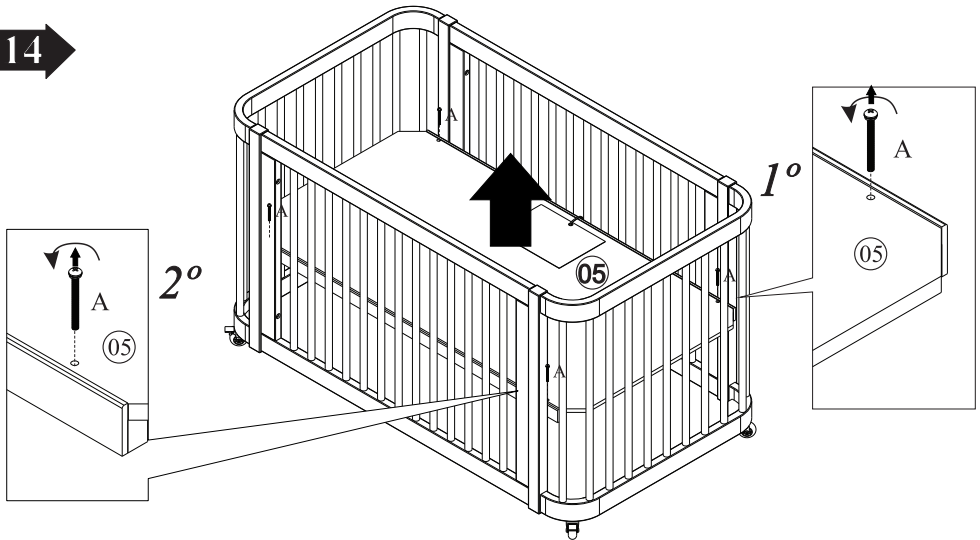

15

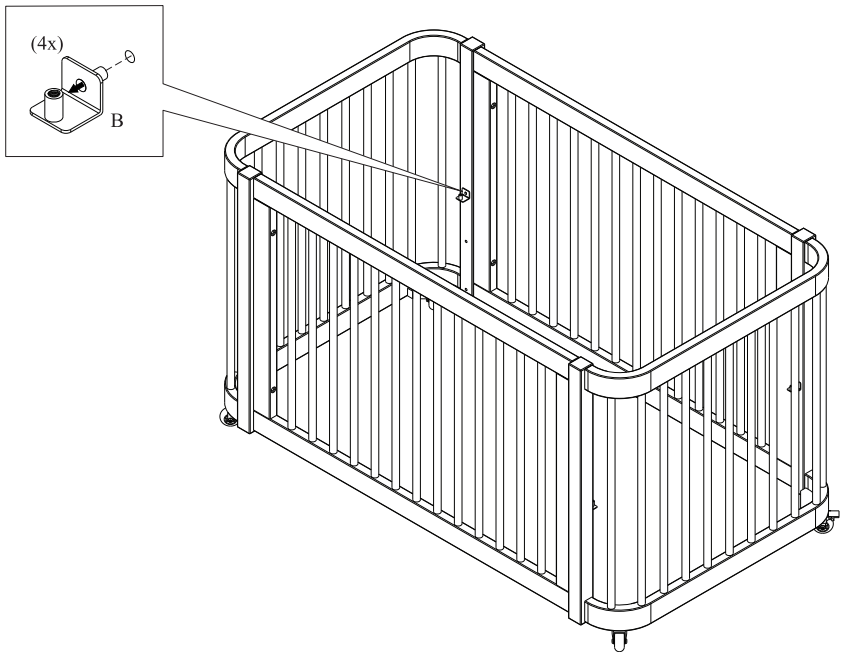

Place Mattress Support Bolt (B) on the desired height and follow the instructions below:
 Placez le boulon (B) à la hauteur souhaitée et suivez les instructions ci-dessous:

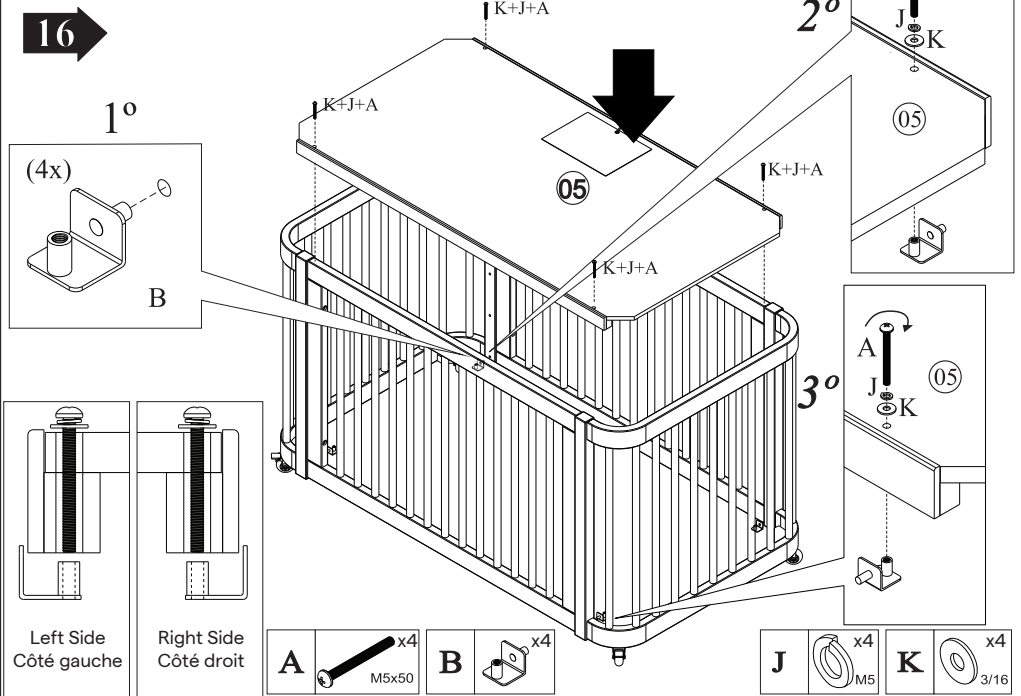

Toddler-Bed Assembly Instructions Assemblage du lit d'enfant

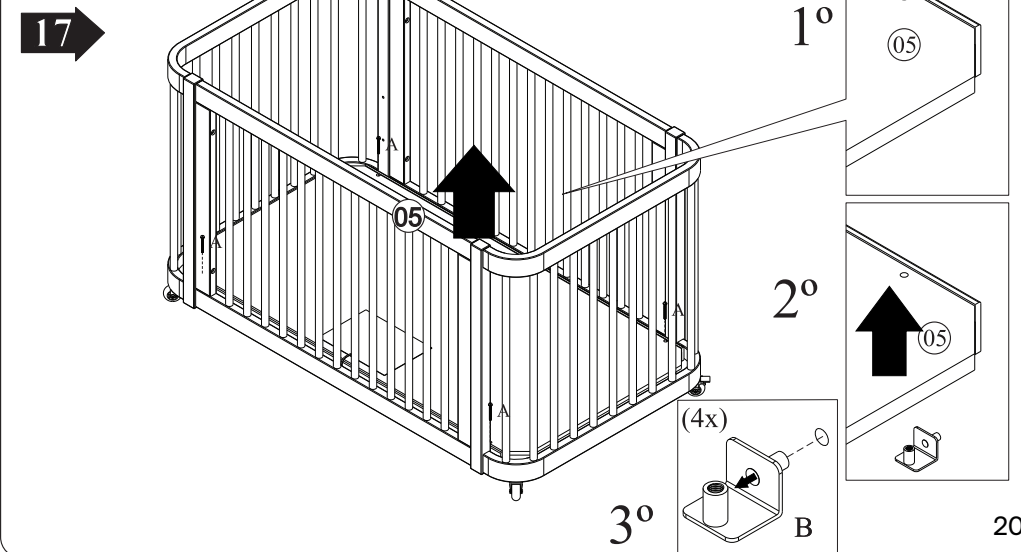

18

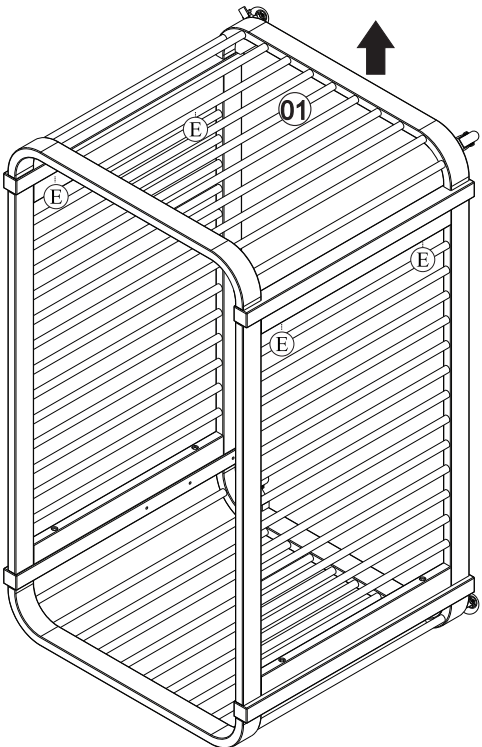

1°

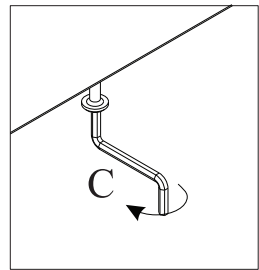

2°

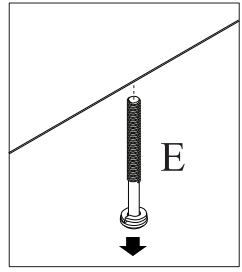

19

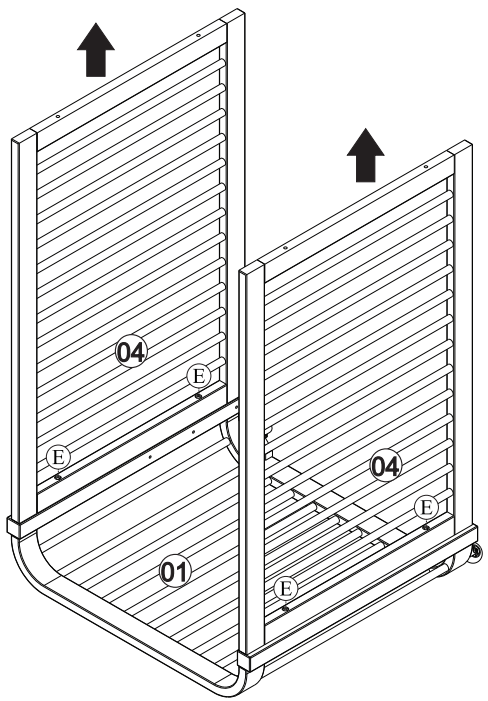

1°

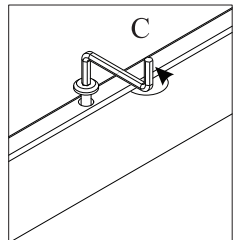

2°

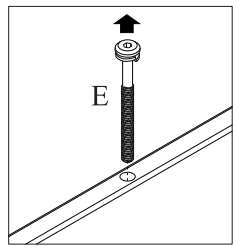

20

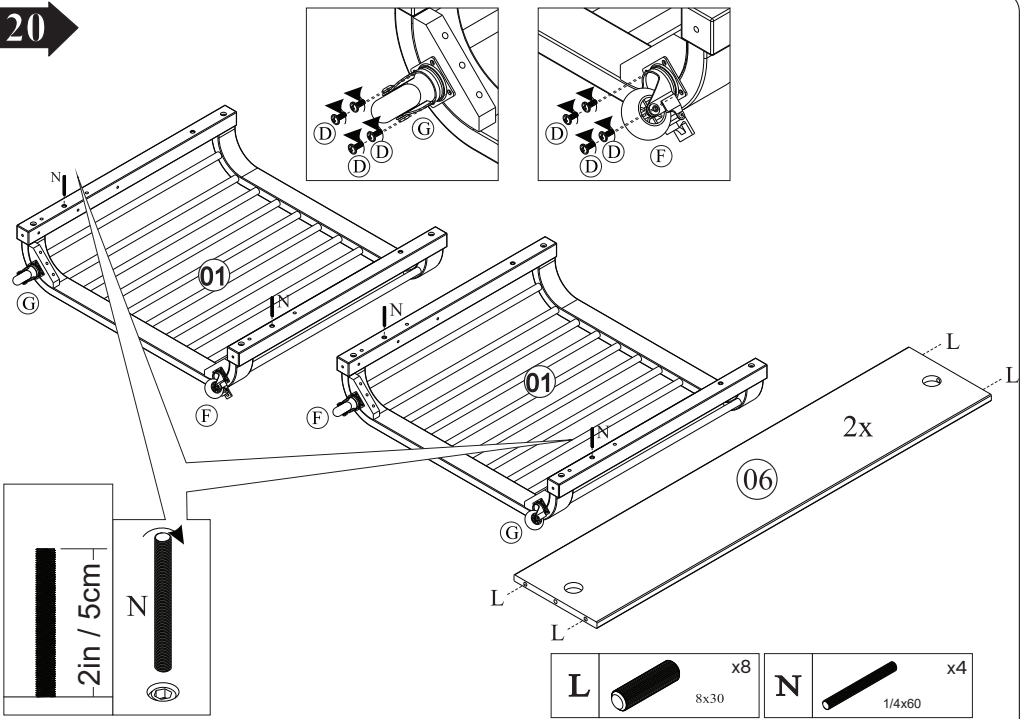

21

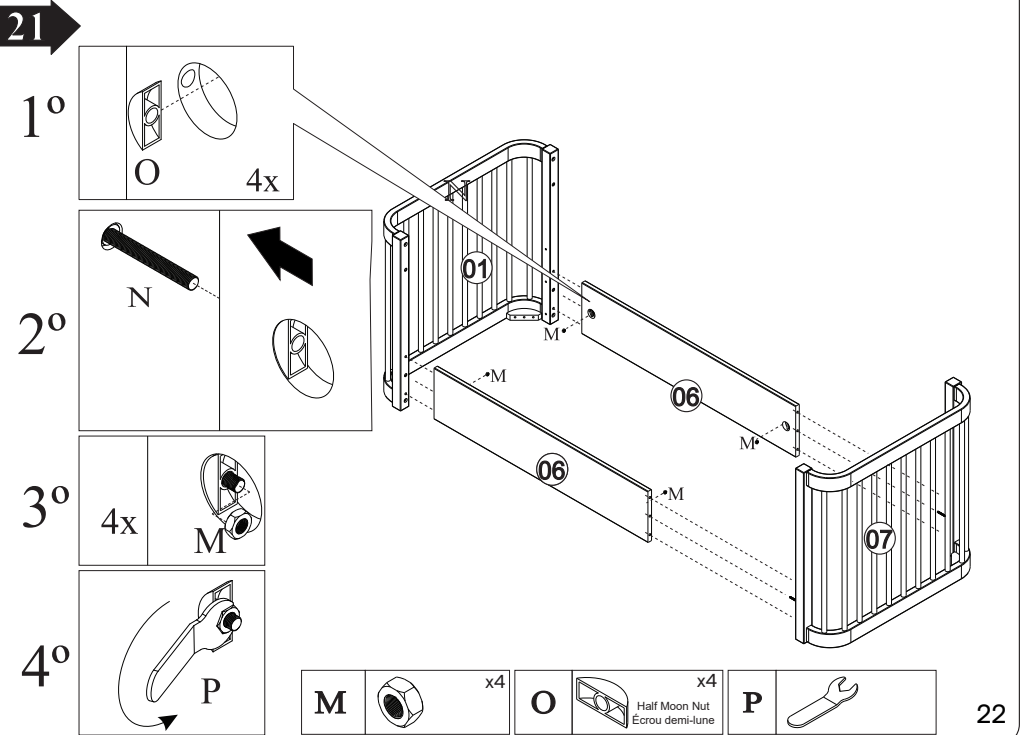

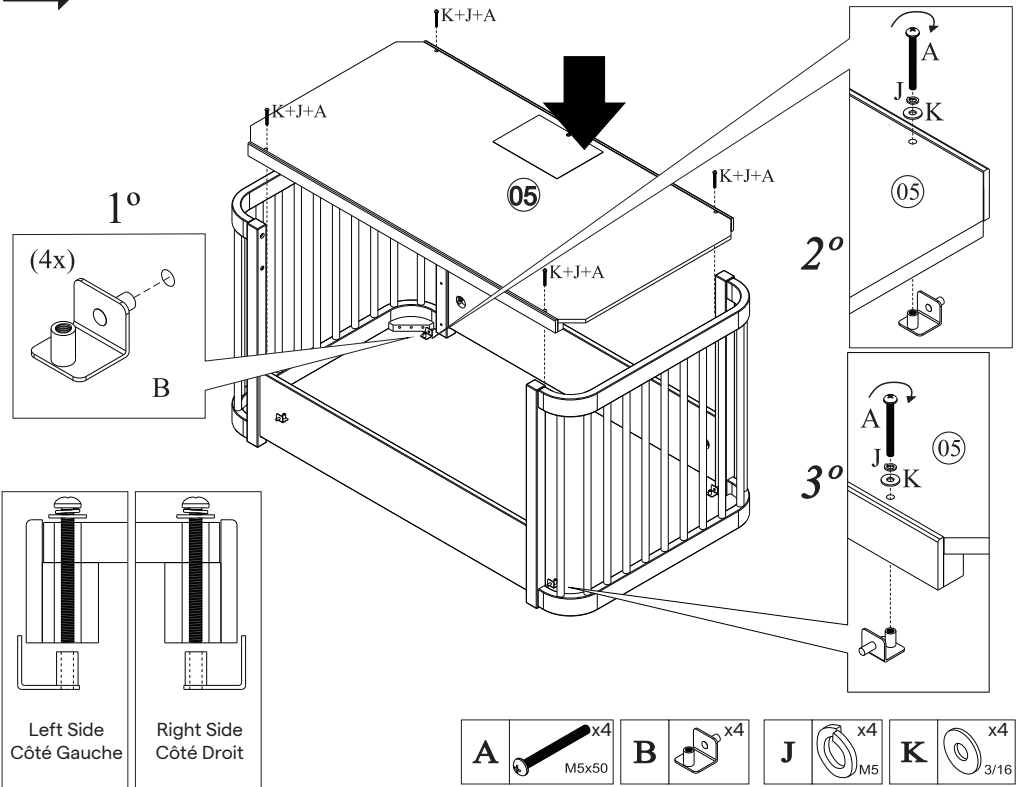

We're Here to Help!

Our product specialists are on hand to answer any questions, help you set up and use your Nestig products, and bring the nursery you imagine to life:

Email us at hello@nestig.com
www.nestig.com/support
Monday - Friday | 10am-5pm ET

Nous sommes là pour vous aider!

Nos spécialistes produits sont à votre disposition pour répondre à toutes vos questions, vous aider à installer et utiliser vos produits Nestig et donner vie à la chambre d'enfant que vous imaginez:

Contactez-nous au hello@nestig.com
www.nestig.com/support
Lundi - Vendredi | 10h-17h HE



nestig.com



Nestig, Inc.
hello@nestig.com
PO Box 1106, New York, NY 10023