

NESTiG

The Willow Crib



Please read all instructions before assembly
and use of product!

Lisez toutes les instructions avant
d'assembler et d'utiliser le produit!

Welcome to the Nestig World!

Our 18 Year Warranty

Our cribs come with a limited 18 year warranty! We do our best to ensure everything arrives in perfect shape but if anything arrives damaged, missing, or defective, our Customer Experience team is here to help.—just email us at hello@nestig.com!

For more information on our warranty, visit:
<https://www.nestig.com/pages/warranty-policy>

Crib Storage

To clean your crib, use a soft cloth with a non-toxic cleaner and wipe dry immediately. To avoid scratches or other damages, do not use abrasive chemicals or materials.

Please store your crib and conversion kits in temperate environments; they should not be near radiators, heaters, humidifiers or air-conditioning vents. Any dramatic changes such as extreme heat, cold, dampness or dryness may cause shrinkage or swelling of the wood. Placing the crib in direct sunlight may affect the color of the materials over time.

Bienvenue dans le monde de Nestig!

Notre garantie de 18 ans

Nos lits bébé sont accompagnés d'une garantie limitée de 18 ans! Nous faisons de notre mieux pour que tout arrive en parfaite forme mais si quelque chose arrive endommagé, manquant ou défectueux, notre équipe Expérience Client est heureuse de vous aider. Envoyez-nous un e-mail à hello@nestig.com!

Pour plus d'informations sur notre garantie, visitez
<https://www.nestig.com/pages/warranty-policy>

Entretien et Stockage

Pour nettoyer votre lit bébé, utilisez un chiffon doux avec un nettoyant non toxique et essuyez-le immédiatement. Pour éviter les rayures ou autres dommages, n'utilisez pas de produits chimiques abrasifs ou de matériaux abrasifs.

Veillez ranger votre lit bébé et les kits de conversion dans des environnements tempérés; ils ne doivent pas être près des radiateurs, des chauffages, des humidificateurs ou des bouches de ventilation de climatisation. Tout changement dramatique tel que la chaleur extrême, le froid, l'humidité ou la sécheresse peut provoquer un rétrécissement ou un gonflement du bois. Placer le lit bébé en plein soleil peut affecter la couleur des matériaux avec le temps.

Toddler-Bed Warnings

WARNING:

INFANTS HAVE DIED IN TODDLER BEDS FROM ENTRAPMENT.

Openings in and between bed parts can entrap head and neck of a small child. NEVER use bed with children younger than 15 months.

ALWAYS follow assembly instructions.

WARNING:

STRANGULATION HAZARD

NEVER place bed near windows where cords from blinds or drapes may strangle a child.

NEVER suspend strings over bed.

NEVER place items with a string, cord, or ribbon, such as hood strings or pacifier cords, around a child's neck. These items may catch on bed parts.

CAUTION:

ENTRAPMENT HAZARD

To avoid dangerous gaps, any mattress used in this bed shall be a full-size crib mattress at least 51 5/8 in. (1310 mm) in length, 27 1/4 in. (690 mm) in width., and a max thickness of 6 in. (150 mm).

**THE INTENDED USER'S
MINIMUM AGE MUST BE AT
LEAST 15 MONTHS OLD AND
MAXIMUM WEIGHT MUST
NOT EXCEED 50 LBS (22.7 KG).**

Lit d'enfant Advertissement

MISE EN GARDE

DES NOURRISSONS SONT MORTS COINCÉS DANS DES LITS D'ENFANT.

Les ouvertures dans et entre les parties du lit peuvent coincer la tête et le cou d'un jeune enfant. N'utilisez JAMAIS le lit avec des enfants de moins de 15 mois. Suivez TOUJOURS les instructions d'assemblage.

MISE EN GARDE

RISQUE DE STRANGULATION

Ne placez JAMAIS le lit près d'une fenêtre où les cordons des stores ou des rideaux peuvent étrangler un enfant.

Ne suspendez JAMAIS de cordes au-dessus du lit.

Ne placez JAMAIS d'objets munis d'une ficelle, d'un cordon ou d'un ruban, tels que les cordons de capuche ou les cordons de sucette, autour du cou d'un enfant. Ces objets peuvent s'accrocher aux parties du lit.

MISE EN GARDE

RISQUE DE PIÉGEAGE

Pour éviter les espaces dangereux, tout matelas utilisé dans ce lit doit être un matelas de lit de taille normale d'au moins 1310 mm de longueur, 690 mm de largeur et d'une épaisseur maximale de 150mm.

**L'ÂGE MINIMUM DE
L'UTILISATEUR PRÉVU DOIT
ÊTRE DE 15 MOIS ET LE POIDS
MAXIMUM NE DOIT PAS
DÉPASSER 22,7 KG (50LBS).**

Crib Warnings

WARNING

Failure to follow these warnings and the assembly instructions could result in serious injury or death.

- Check this product for damaged hardware, loose joints, loose bolts or other fasteners, missing parts or sharp edges before and after assembly and frequently during use. Securely tighten loose bolts and other fasteners. DO NOT use crib if any parts are missing, damaged or broken. DO NOT substitute parts. Contact Nestig for replacement parts and instructional literature if needed.
- If refinishing, use a non-toxic finish specified for children's products.
- Never use plastic shipping bags or other plastic films as mattress covers because they can cause suffocation.
- Infants can suffocate in gaps between crib sides when used with a mattress that is too small.
- Follow warnings on all products in a crib.
- Use a mattress that is no thicker than 15 cm and is of such a size that, when it is pushed firmly against any side of this crib, it does not leave a gap of more than 3 cm between the mattress and any part of any other side of the crib.

**CAUTION: ANY MATTRESS
USED IN THIS CRIB MUST BE AT
LEAST 27 1/4 INCHES (69CM)
BY 51 5/8 INCHES (131CM)
WITH A THICKNESS NOT
EXCEEDING 6 INCHES (15CM).**

Berceau Advertissement

MISE EN GARDE

Le non-respect de ces avertissements et des instructions de montage pourrait entraîner des blessures graves, voire la mort.

- Vérifier régulièrement ce lit d'enfant préalablement à son utilisation et ne pas l'utiliser si une pièce est desserrée, une pièce est manquante ou s'il y a un signe de dommages. Ne pas substituer une pièce à une autre. Communiquer avec **Nestig** pour obtenir, au besoin, une pièce de rechange ou des instructions supplémentaires.
- En cas de rénovation, utilisez un produit de finition non toxique spécifié pour les produits destinés aux enfants.
- Ne pas utiliser de sacs d'expédition en plastique ou d'autres films plastiques comme housses de matelas s'ils ne sont pas vendus et prévus à cet effet. Ils peuvent provoquer suffocation.
- Les enfants peuvent se suffocaliser dans les espaces entre les côtés du lit lorsqu'il est utilisé avec un matelas trop petit.
- Respectez les avertissements sur tous les produits utilisés dans un berceau ou un lit d'enfant.
- Utiliser un matelas dont l'épaisseur est d'au plus 15 cm et dont la superficie permet d'empêcher, lorsqu'il est poussé fermement contre un côté quelconque de ce lit d'enfant, qu'un espace de plus de 3 cm soit créé entre le matelas et une partie quelconque de tout autre côté.

**ATTENTION : TOUT MATELAS
UTILISÉ DANS CE LIT DOIT
MESURER AU MOINS 69CM
SUR 131CM AVEC UNE
ÉPAISSEUR NE DÉPASSANT PAS
15CM.**

Crib Warnings

WARNING

Failure to follow these warnings and the assembly instructions could result in serious injury or death.

READ ALL INSTRUCTIONS BEFORE ASSEMBLING CRIB. KEEP THE MANUAL FOR FUTURE USE.

Parents should ensure a safe environment for the child by checking regularly, before placing the child in the product, that every component is properly and securely in place.

- Do not use this crib if you cannot exactly follow the accompanying instructions.
- Infants can suffocate on soft bedding. Never add a pillow or comforter. Never place additional padding under an infant.
- To reduce the risk of SIDS, pediatricians recommend healthy infants be placed on their backs to sleep, unless otherwise advised by your physician.
- Strangulation Hazard: Strings can cause strangulation! Do not place items with a string around a child's neck, such as hood strings or pacifier cords. Do not place cords, straps, or similar items that could become wound around the child's neck in or near this crib. Do not suspend strings over a crib or attach strings to toys.
- To help prevent strangulation tighten all fasteners. A child can trap parts of the body or clothing on loose fasteners.
- DO NOT place a crib near a window where cords from blinds or drapes may strangle a child. Do not place this crib near a window or a patio door where a child could reach the cord of a blind or curtain and be strangled.
- Fall Hazard: When a child is able to pull to a standing position, set the mattress to the lowest position and remove bumper pads, large toys and other objects that could serve as steps for climbing out.
- Do not use this crib if the child is able to climb out unaided or is taller than 35 in. (89cm).

Berceau Advertissement

MISE EN GARDE

Le non-respect de ces avertissements et des instructions de montage pourrait entraîner des blessures graves, voire la mort.

LISEZ TOUTES LES INSTRUCTIONS AVANT D'ASSEMBLER LE LIT. CONSERVEZ LE MANUEL POUR UNE UTILISATION FUTURE.

Les parents doivent garantir un environnement sûr pour l'enfant en vérifiant régulièrement, avant de placer l'enfant dans le produit, que chaque composant est correctement et solidement en place.

- Ne pas utiliser ce lit d'enfant à moins d'être en mesure de suivre précisément les instructions qui l'accompagnent.
- Les articles de literie mous présentent un risque de suffocation pour l'enfant. Ne pas mettre d'oreiller, d'édredon ou de matelas mou dans ce lit d'enfant.
- Pour réduire le risque de SMSN, les pédiatres recommandent que les nourrissons en bonne santé soient placés sur le dos pour dormir, sauf avis contraire de votre médecin.
- Risque d'étranglement : les chaînes peuvent provoquer un étranglement! Ne placez pas d'articles avec une ficelle autour du cou d'un enfant, comme des cordons de capuche ou des cordons de sucette. Ne placez pas de cordons, de sangles ou d'articles similaires qui pourraient s'enrouler autour du cou de l'enfant à proximité de ce berceau. Ne suspendez pas de ficelles à un enfant ou n'attachez pas de ficelles à des jouets.
- Pour éviter l'étranglement, serrez toutes les attaches. Un enfant peut coincer des parties de son corps ou des vêtements dans des attaches desserrées.
- Ne pas placer ce lit d'enfant près d'une fenêtre ou d'une porte-fenêtre où l'enfant pourrait saisir les cordes d'un store ou d'un rideau et s'étrangler.
- Risque de chute : lorsqu'un enfant est capable de se mettre en position debout, réglez le matelas à la position la plus basse et retirez les pare-chocs, les gros jouets et autres objets qui pourraient servir de marches pour sortir.
- Ne pas utiliser ce lit d'enfant si l'enfant est capable d'en sortir ou mesure plus de 90 cm.

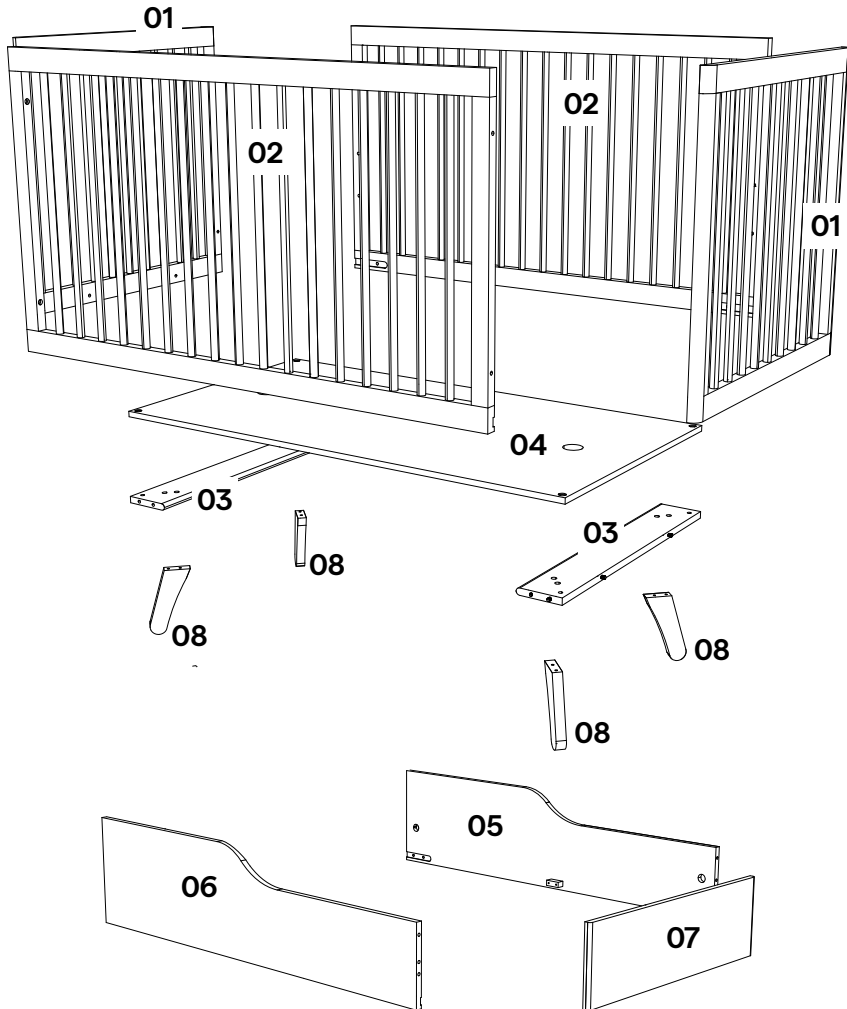

Item / Pièce	Description / description	Quantity / Quantité
01	Headboard / Tête de lit	02
02	Side panel/ Barrière latérale	02
03	Legs support / Support du jambes	02
04	Mattress support / Support du matelas	01
05	Right toddler bed rail / Barre de lit droite	01
06	Left toddler bed rail / Barre de lit gauche	01
07	Toddler bed footboard / Pied de lit	01
08	Legs / Jambes	04

Installation Info / Info sur l'installation



full crib / berceau



toddler bed / lit d'enfant



2 people / personnes

Hardware list / Liste de quincaillerie

A

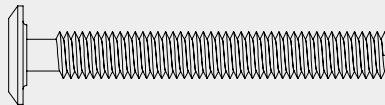

x16

6x50mm screw / Vis 6x50mm

B



x20

Lock washer 5/16"
Rondelle ressort 5/16"

C

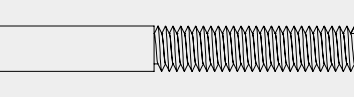

x08

Threaded rod 1/4"x55mm / Tige filetée 1/4"x55mm

D

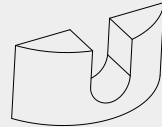

x08

Half moon nut / Écrou demi-lune

E



x12

8x40mm dowel / Cheville 8x40mm

F



x01

Rod / Tige

G

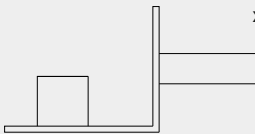

x04

Mattress support bolt
Équerre de fixation

H

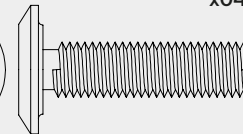
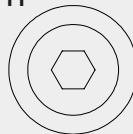

x04

6x30mm screw / Vis 6x30mm

I



x01

Allen wrench
Clé Allen

J

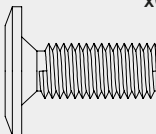
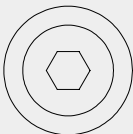

x04

6x20mm screw / Vis 6x20mm

K

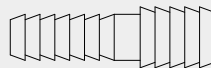

x04

Plastic dowel 27x8mm
cheville en plastique 27x8mm

PRODUCT PARTS PIÈCES DU PRODUIT

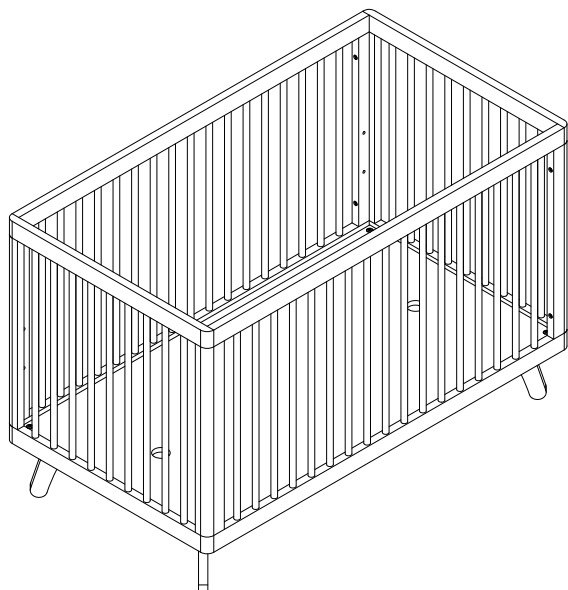

FULL CRIB

Recommended for children up to 35"
(or until they start to climb!)

BERCEAU

Recommandé pour les enfants
jusqu'à 35" (ou jusqu'à ce qu'ils
commencent à grimper !)

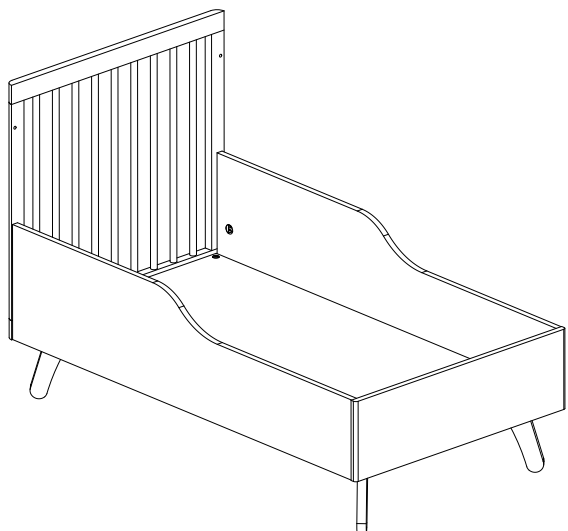

TODDLER BED

Safe for children 15 months and older,
up to 50 lbs

LIT D'ENFANT

Sûr pour les enfants de 15 mois et
plus, jusqu'à 50 lb

1. 03 08

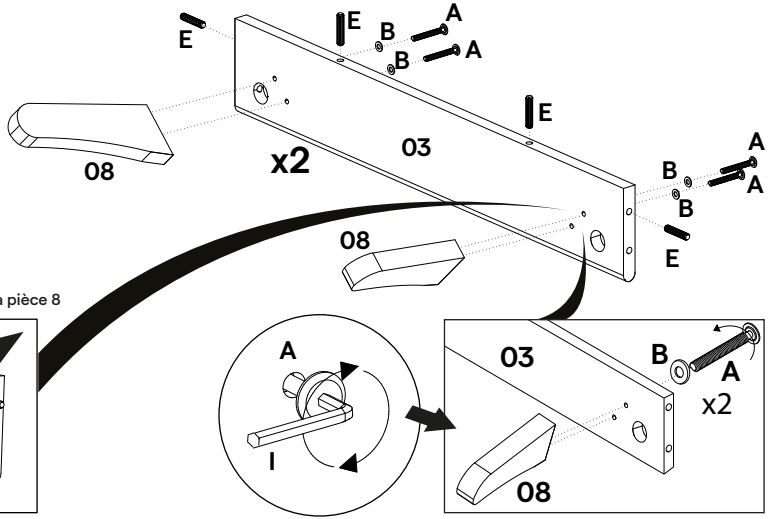

2. 02

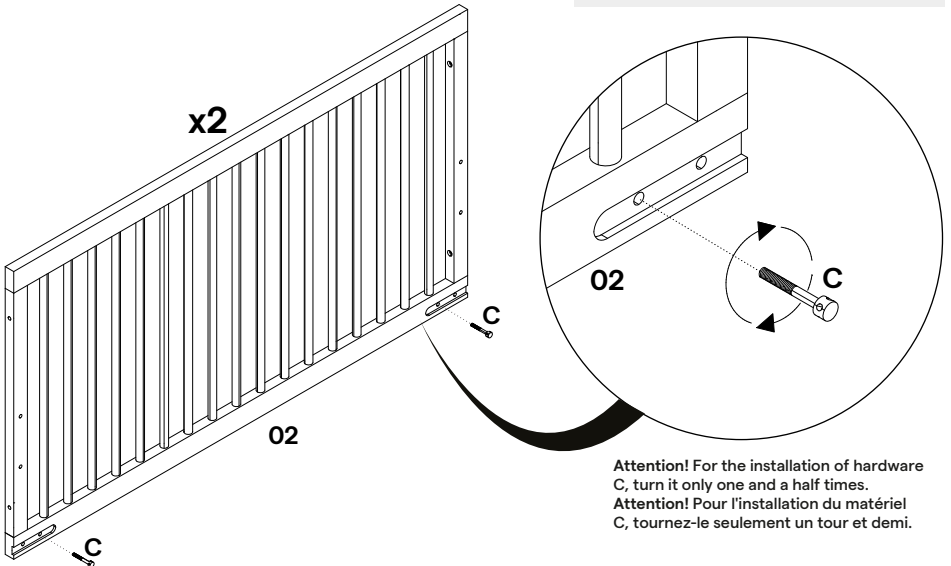
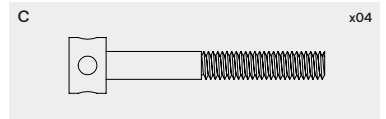

3. 03 02

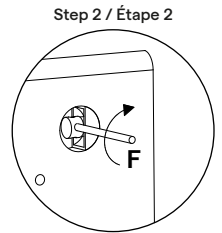
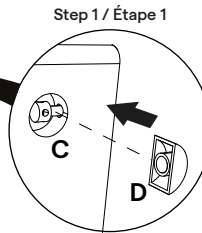
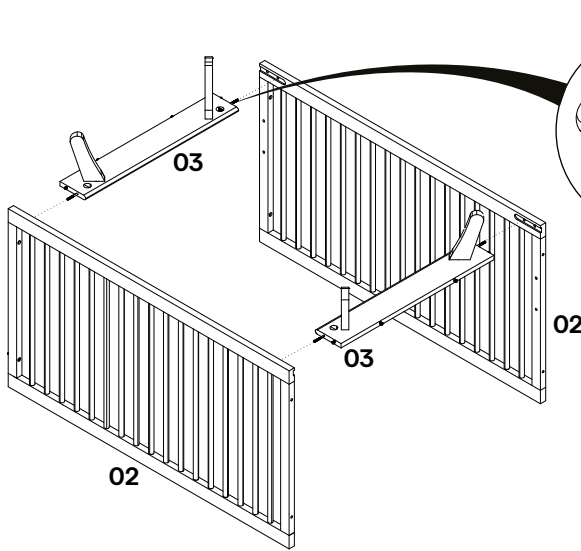
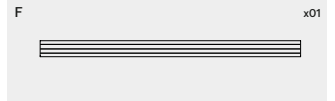
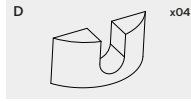

Bottom of 03 / Bas de la pièce 03

Remove F after tightening / Retirer F après serrage

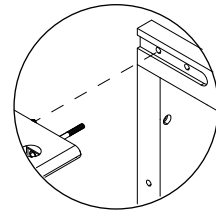

4. 01 02

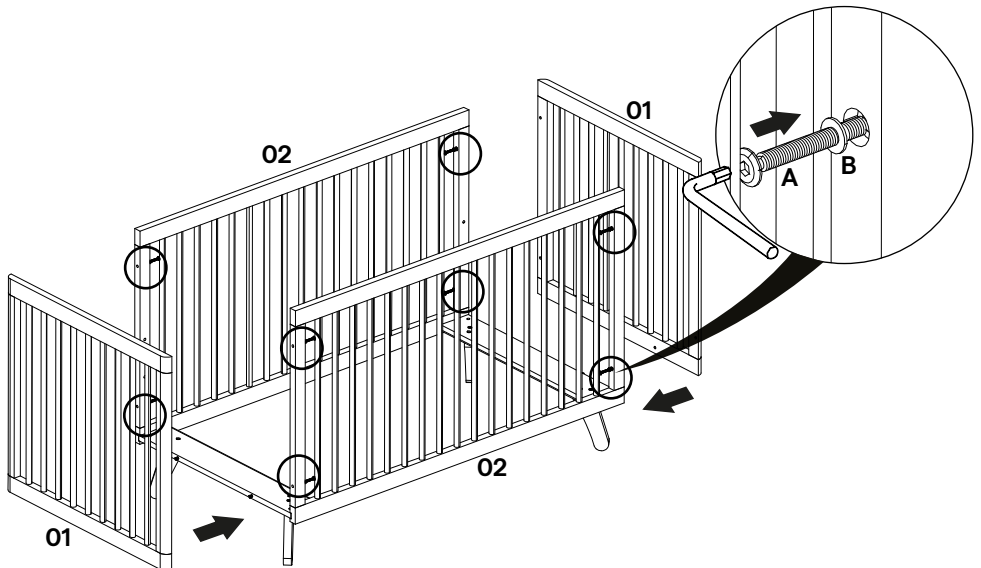
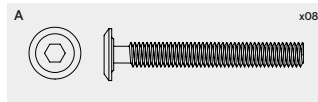

5.1. 02 04

High and medium level installation
Installation au niveau moyen et élevé

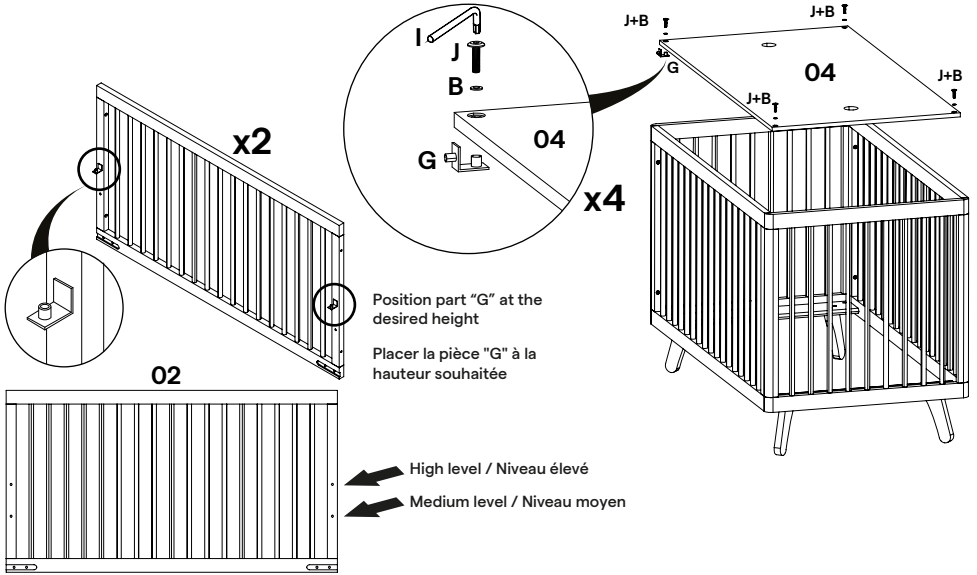
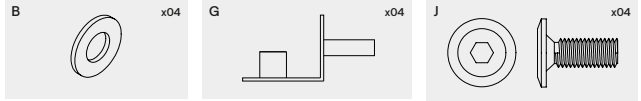

5.2. 03 04

Low level installation
Installation au niveau bas

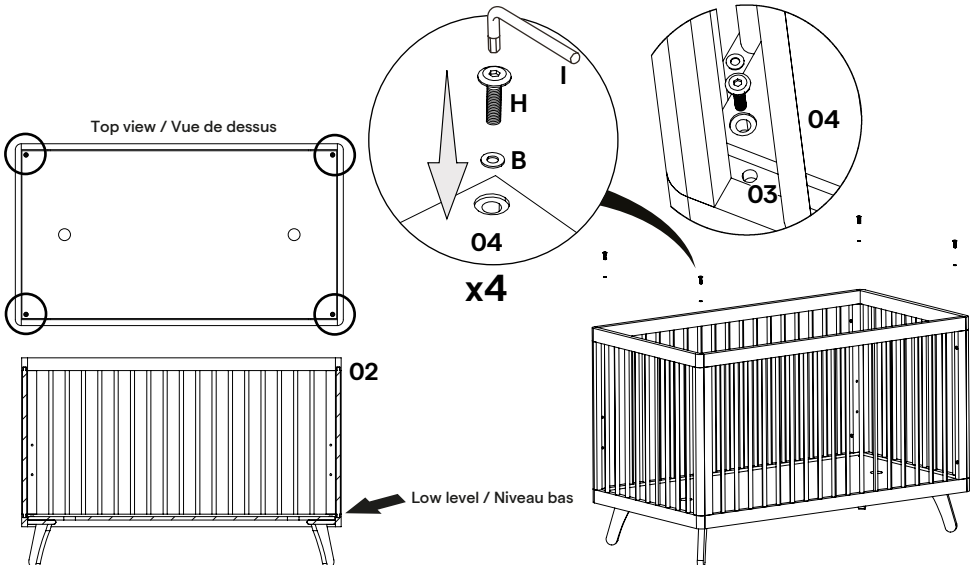
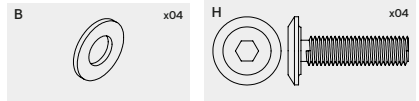

6.1. 04

Disassembly step
Étape de démontage

See step 5 / Voir l'étape 5

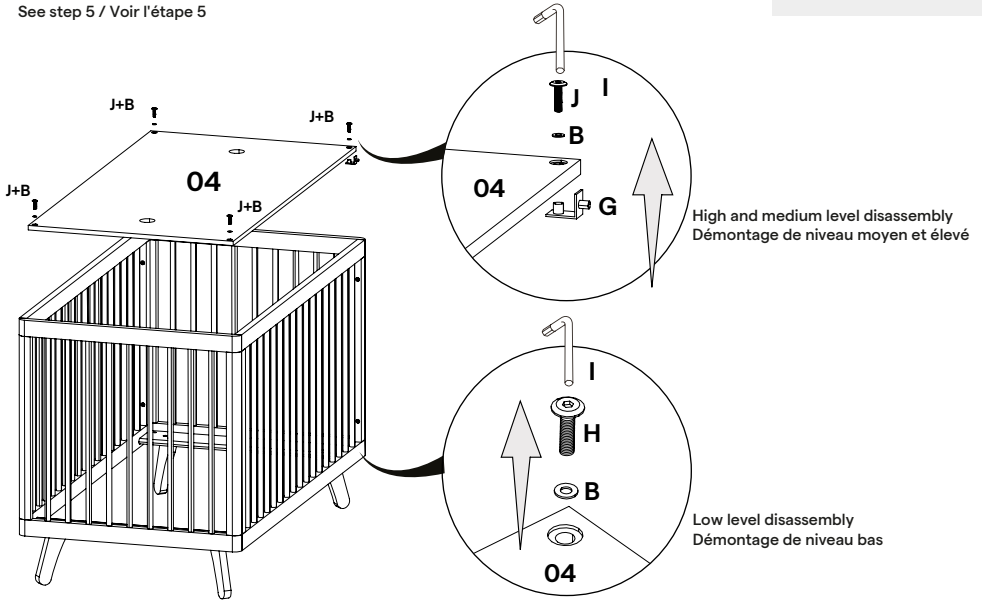

6.2.

Disassembly step
Étape de démontage

See step 3 and 4 / Voir les étapes 3 et 4

Attention: for disassembling part 3, flip the cradle.
Attention : pour démonter la pièce 3, retournez le berceau.

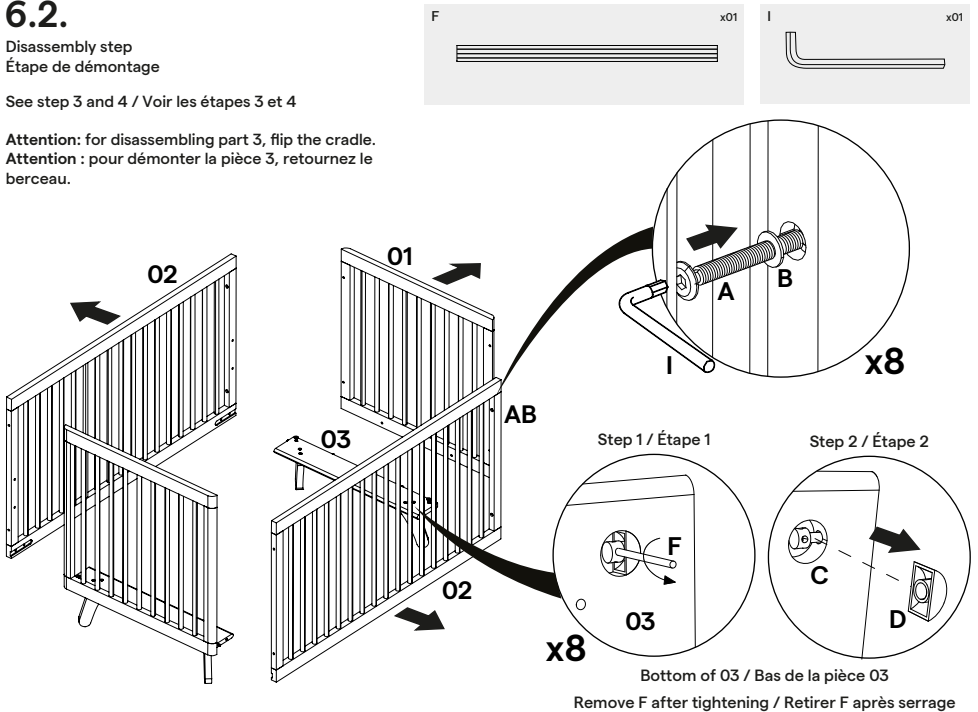

1. 03 08

TODDLER BED ASSEMBLY ASSEMBLAGE LIT D'ENFANT

If converting from the crib, skip to step 2.

Si vous convertissez du berceau au lit d'enfant, passez à l'étape 2.

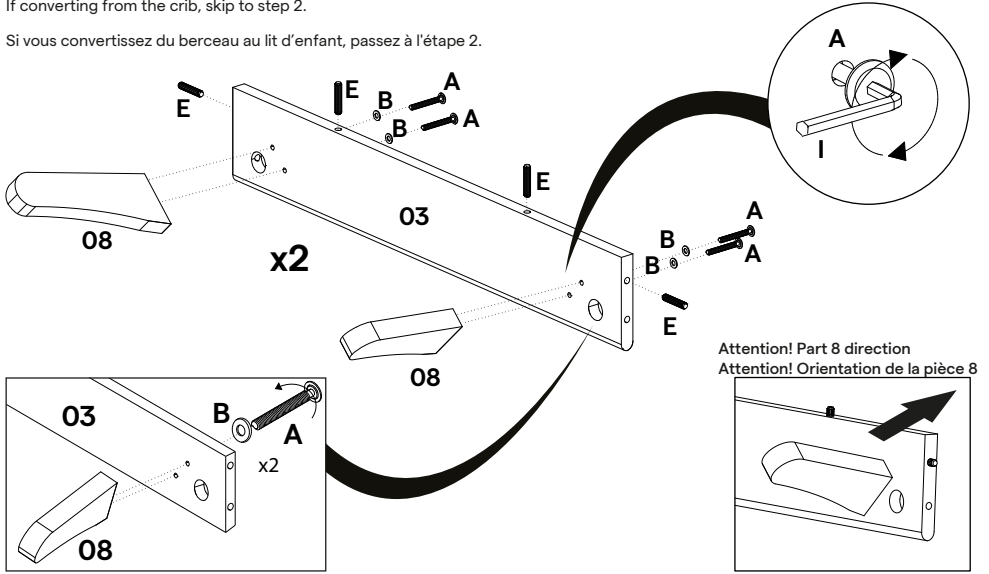

2. 01

Attention! For the installation of hardware C, turn it only one and a half times.
Attention! Pour l'installation du matériel C, tournez-le seulement un tour et demi.

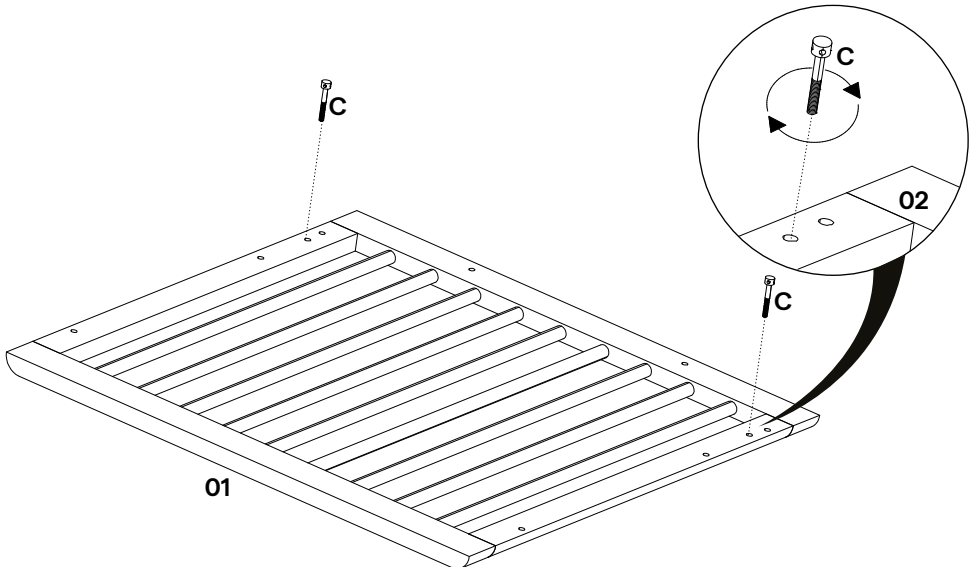
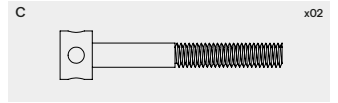

3. 07

Attention! For the installation of hardware C, turn it only one and a half times.

Attention! Pour l'installation du matériel C, tournez-le seulement un tour et demi.

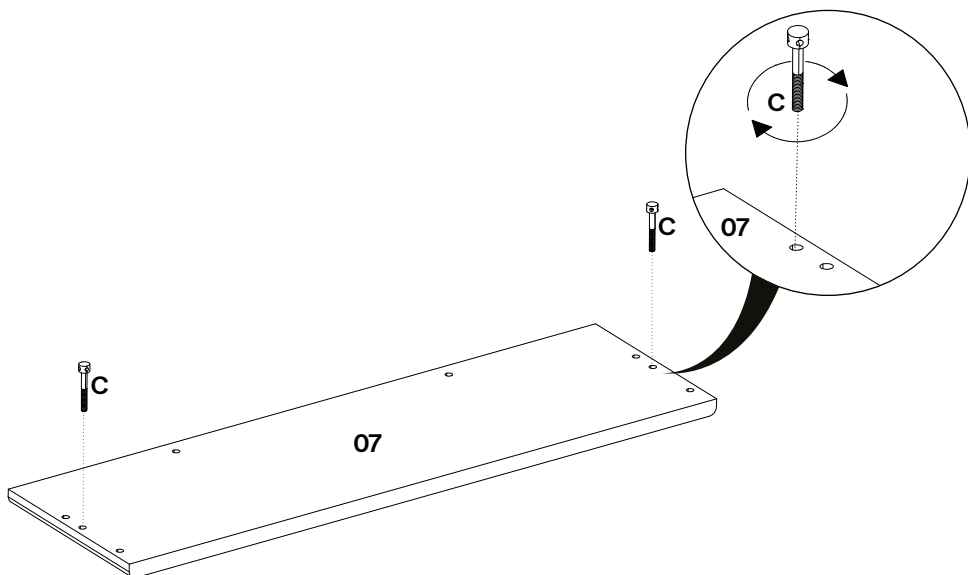

4. 05 06

Attention! For the installation of hardware C, turn it only one and a half times.

Attention! Pour l'installation du matériel C, tournez-le seulement un tour et demi.

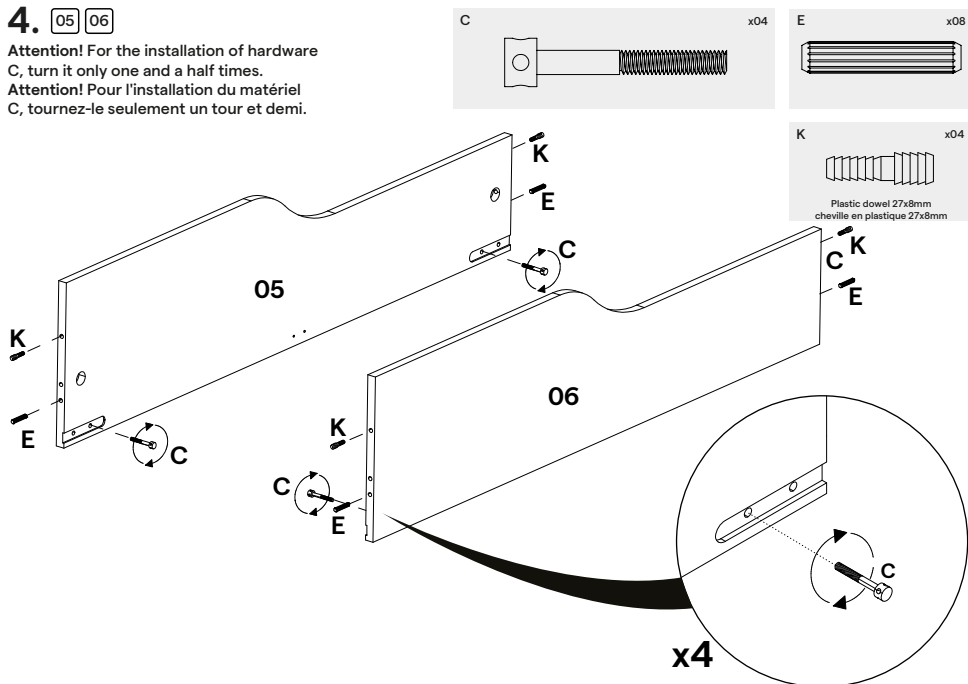

5. 03 05 06

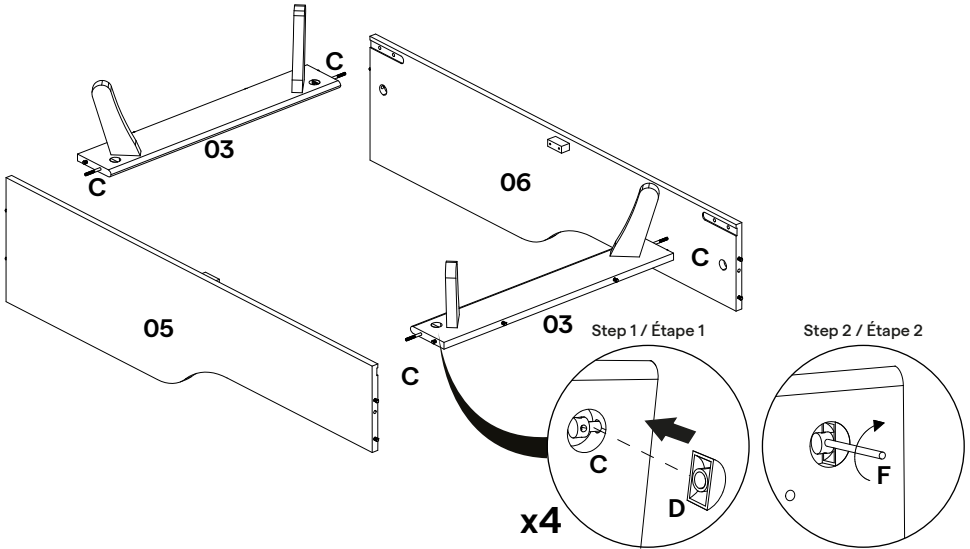
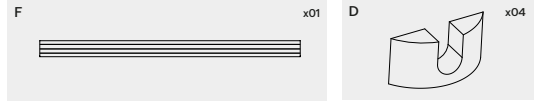

Bottom of 03 / Bas de la pièce 03
Remove F after tightening / Retirer F après serrage

6. 01 05 06 07

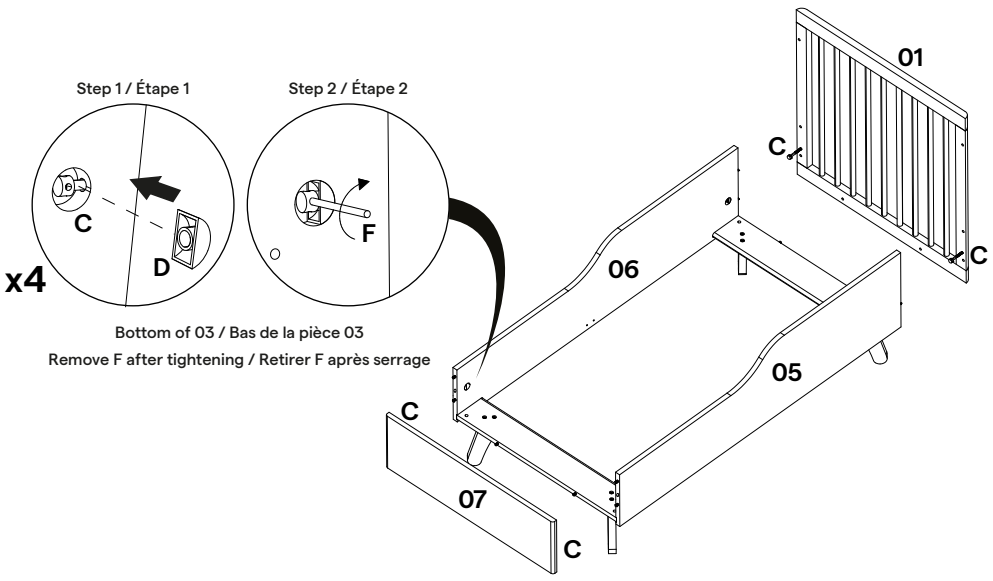
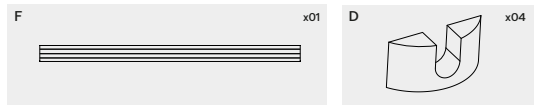

Bottom of 03 / Bas de la pièce 03
Remove F after tightening / Retirer F après serrage

7. 03 04

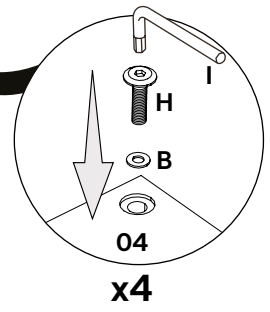
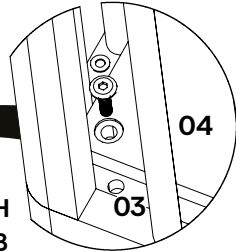
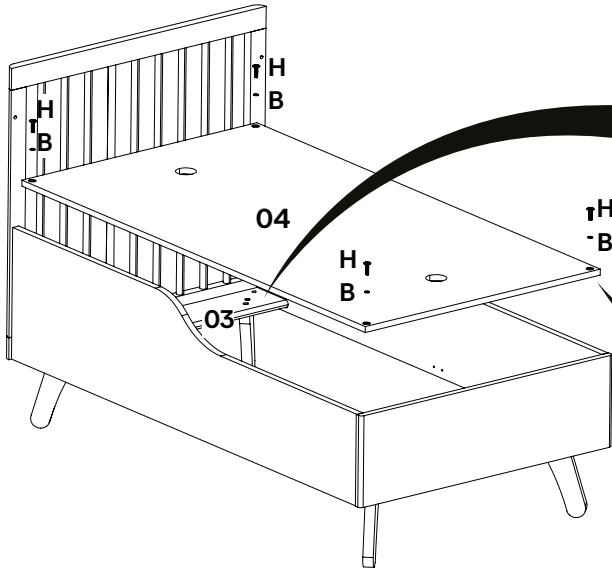
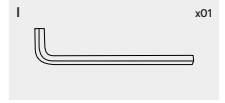
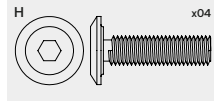

We're Here to Help!

Our product specialists are on hand to answer any questions, help you set up and use your Nestig products, and bring the nursery you imagine to life:

Email us at hello@nestig.com
www.nestig.com/support
Monday - Friday | 10am-5pm ET

Nous sommes là pour vous aider!

Nos spécialistes produits sont à votre disposition pour répondre à toutes vos questions, vous aider à installer et utiliser vos produits Nestig et donner vie à la chambre d'enfant que vous imaginez:

Contactez-nous au hello@nestig.com
www.nestig.com/support
Lundi - Vendredi | 10h-17h HE



nestig.com



Nestig, Inc.
hello@nestig.com
PO Box 1106, New York, NY 10023